

0 1 2 3 4 5 6 7 8 9

A

B

C

D

E

F

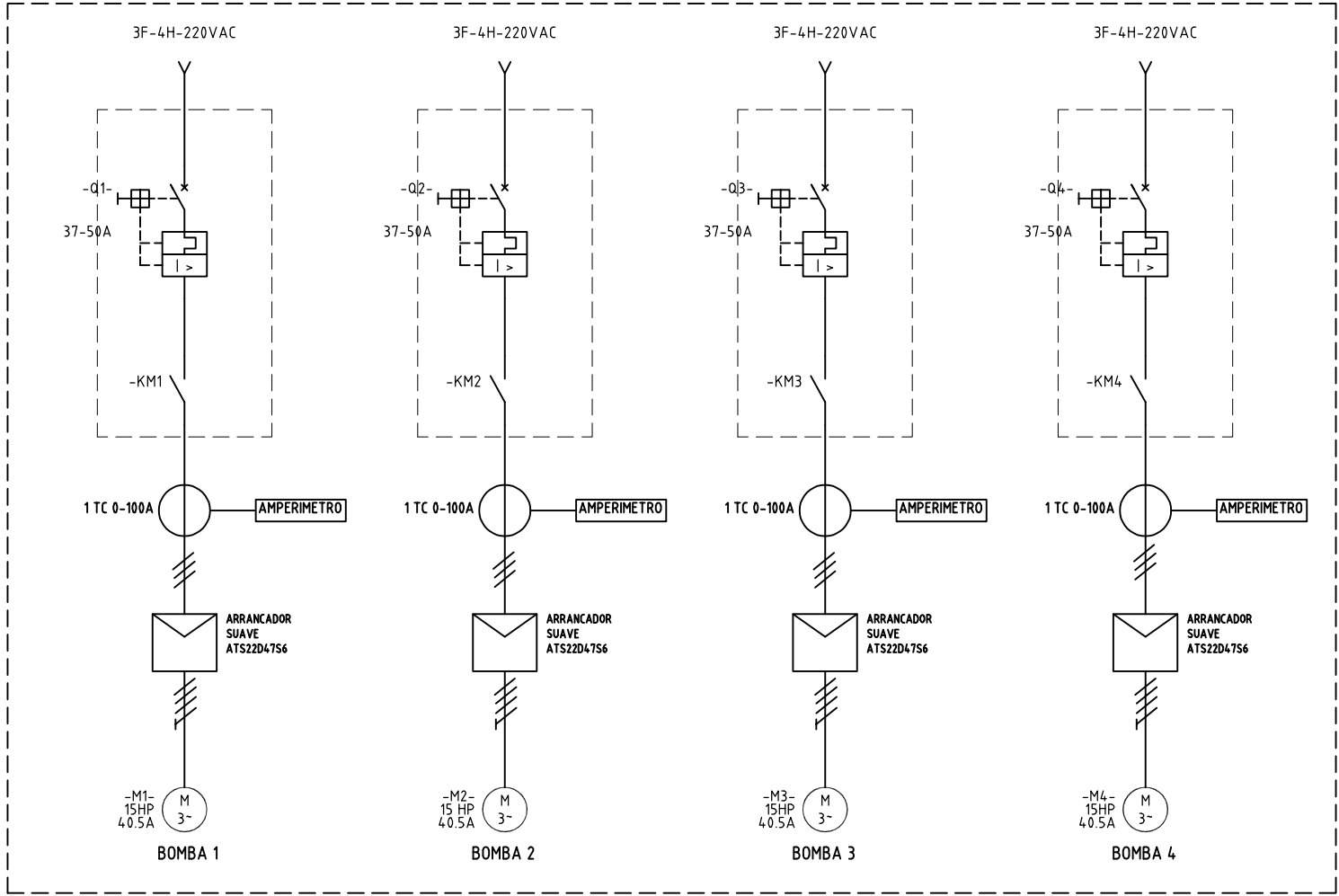

The label, box and all information contained on this plane are property exclusive of Metalandes S.A.S., and no part of this document can be reproduced, stored in a retrieval system, or transmitted in any form or by any means, electronic, mechanical, photocopying, recording, or by any information storage and retrieval system, without the prior written permission of Metalandes S.A.S.

DISEÑO PLANO:	FECHA:
K. DAZA	11/03/2025
DISEÑO:	FECHA:
METALANDES	



METALANDES S.A.S

CLIENTE: AIRPLAN	ORDEN DE PRODUCCIÓN: 29865-1
PROYECTO: TAB ARRANCADORES SUAVES	TAB ARRANCADORES SUAVES 220VAC
CONTENIDO: UNIFILAR	RESPONSABLE DEL PROYECTO: D. MADRID
RUTA DE ARCHIVO: D:\1.TEMP DIBUJO\2025\AIRPLAN\OP 29865 AIRPLAN TABLERO ARRANCADORES SUAVES\ELECTRICOS\AU1 UNIFILAR .DWG	

VERSIÓN: 01
ESQUEMA: AU1
HOJA: 1
DE: 7
FECHA DE IMPRESIÓN: 04-09-2025

0 1 2 3 4 5 6 7 8 9

El rótulo, cajetín y toda la información contenida en este plano son propiedad exclusiva de Metalandes S.A.S., y no puede ser copiado, usado o distribuido sin el debido permiso de Metalandes S.A.S.
 The label, box and all information contained on this plane are property of Metalandes S.A.S., and can not be copied, used or distributed without the permission of Metalandes S.A.S.
 Copyright (C) Metalandes S.A.S. 2018 All Rights Reserved

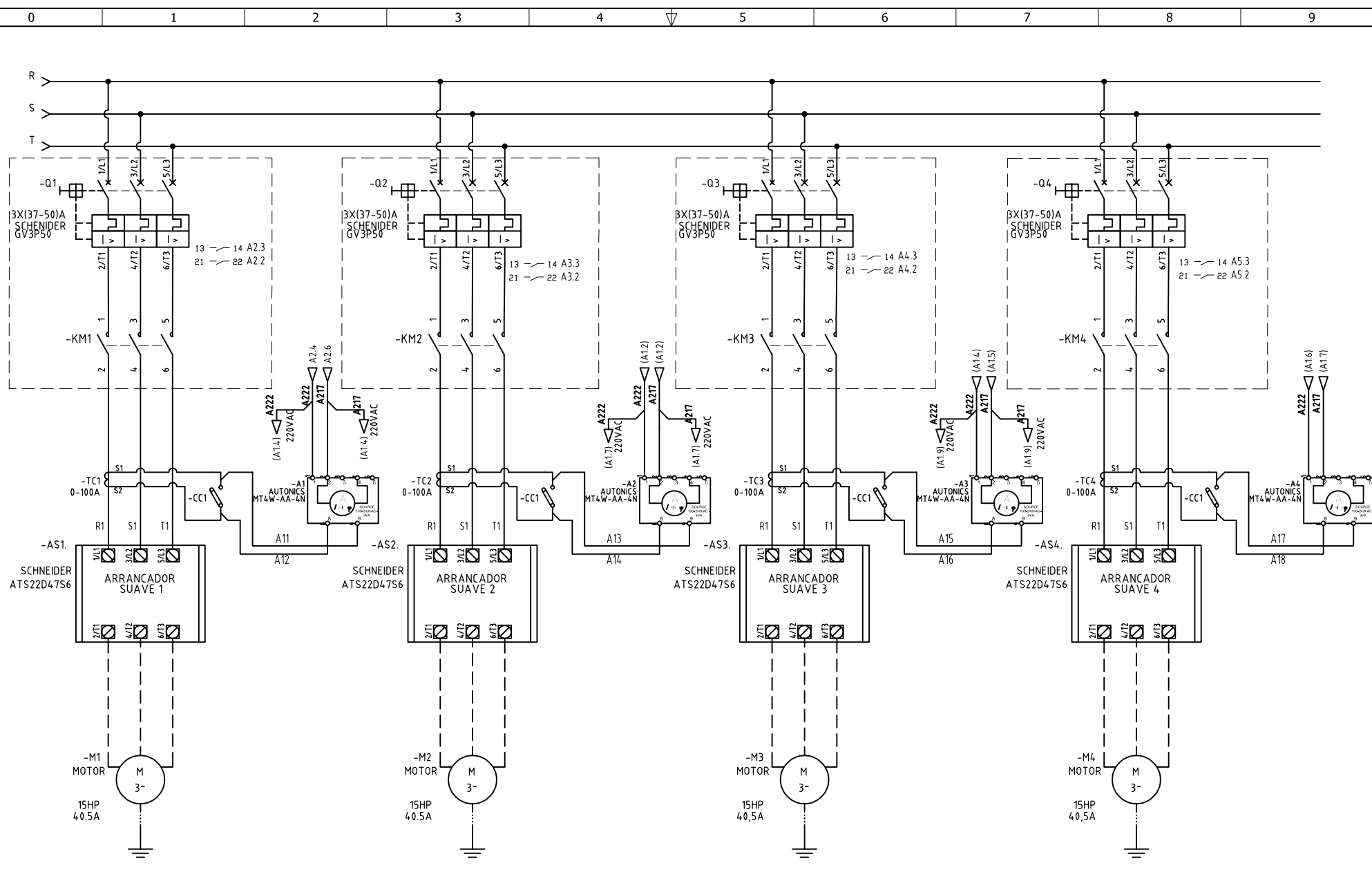

DISEÑO PLANO: 11/03/2025
 K. DAZA
 DISEÑO: FECHA:
 METALANDES



METALANDES S.A.S

CLIENTE: AIRPLAN
 PROYECTO: TAB ARRANCADORES SUAVES
 CONTENIDO: ALIMENTACIÓN POTENCIA
 RUTA DE ARCHIVO: D:\1.TEMP DIBUJO\2025\AIRPLAN\OP 29865 AIRPLAN TABLERO ARRANCADORES SUAVES\ELECTRICOS\A1 POTENCIA ARRANCADORES SUAVE.DWG

ORDEN DE PRODUCCIÓN: 29865-1
 TAB ARRANCADORES SUAVES 220VAC
 RESPONSABLE DEL PROYECTO: D. MADRID
 VERSIÓN: 01
 ESQUEMA: A1
 HOJA: 2
 DE: 7
 FECHA DE IMPRESIÓN: 04-09-2025

Copyright (C) Metalandes S.A.S. 2018. All Rights Reserved

El rótulo, cajetín y toda la información contenida en este plano son propiedad exclusiva de Metalandes S.A.S., y no puede ser copiado, usado o distribuido sin el debido permiso de Metalandes S.A.S.

DISEÑO PLANO:
K. DAZA
DISEÑO:
METALANDES

FECHA:
11/03/2025
FECHA:



METALANDES S.A.S

CLIENTE: AIRPLAN
PROYECTO: TAB ARRANCADORES SUAVES
CONTENIDO: CONTROL ARRANCADOR SUAVE

ORDEN DE PRODUCCIÓN: 29865-1
TAB ARRANCADORES SUAVES 220VAC
RESPONSABLE DEL PROYECTO:
D. MADRID

VERSIÓN: 01
ESQUEMA: A2
HOJA: 3
DE: 7
FECHA DE IMPRESIÓN:
04-09-2025

RUTA DE ARCHIVO: D:\1.TEMP DIBUJO\2025\A\AIRPLAN\OP 29865 AIRPLAN TABLERO ARRANCADORES SUAVES\ELECTRICOS\A2 CONTROL .DWG

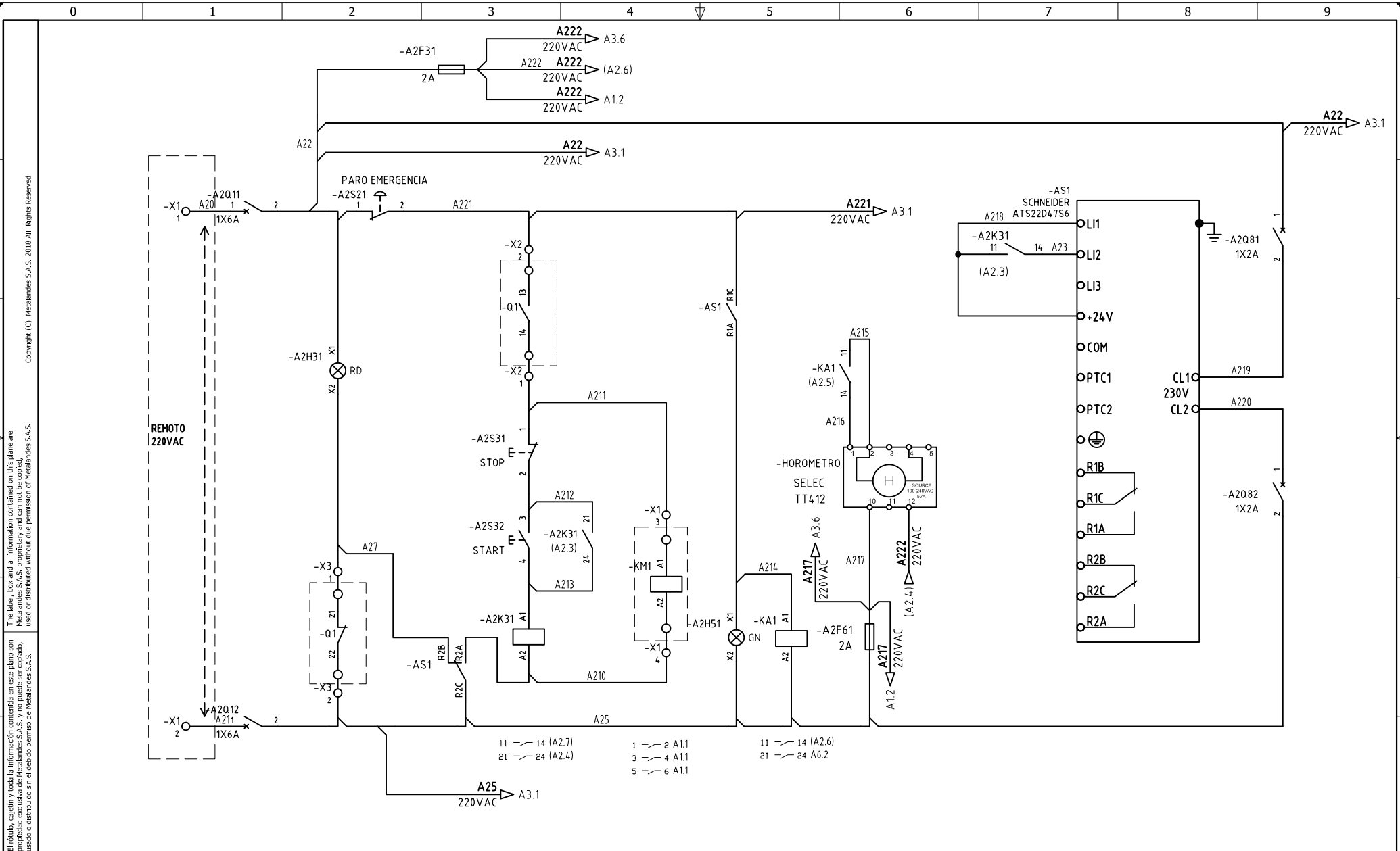

- 11 — 14 (A2.7)
- 21 — 24 (A2.4)
- 1 — 2 A1.1
- 3 — 4 A1.1
- 5 — 6 A1.1
- 11 — 14 (A2.6)
- 21 — 24 A6.2

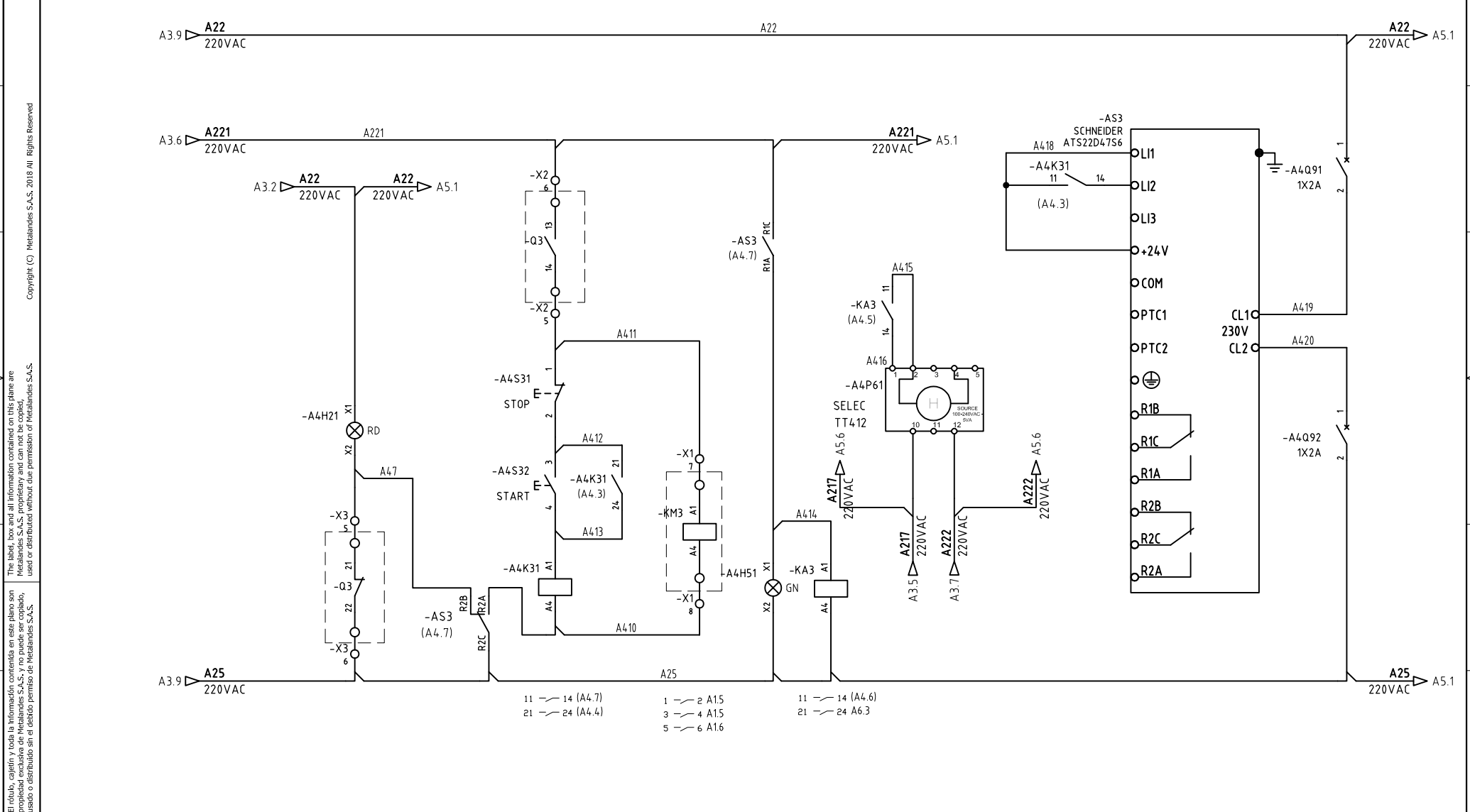

The label, box and all information contained on this plane are property exclusive of Metalandes S.A.S., and no puede ser copiado, usado o distribuido sin el debido permiso de Metalandes S.A.S.

DISEÑO PLANO:	FECHA:
K. DAZA	11/03/2025
DISEÑO:	FECHA:
METALANDES	



CLIENTE: AIRPLAN
PROYECTO: TAB ARRANCADORES SUAVES
CONTENIDO: CONTROL ARRANCADOR SUAVE
RUTA DE ARCHIVO: D:\1-TEMP DIBUJO\2025\AIRPLAN\OP 29865 AIRPLAN TABLERO ARRANCADORES SUAVES\ELECTRICOS\A4 CONTROL ARRANCADOR SUAVE.DWG

ORDEN DE PRODUCCIÓN: 29865-1	VERSIÓN: 01
TAB ARRANCADORES SUAVES 220VAC	ESQUEMA: A4
RESPONSABLE DEL PROYECTO: D. MADRID	HOJA: 5
	DE: 7
	FECHA DE IMPRESIÓN: 04-09-2025

Copyright (C) Metalandes S.A.S. 2018. All Rights Reserved

The label, box and all information contained on this plane are property exclusive of Metalandes S.A.S. and can not be used, reproduced, modified or distributed without the permission of Metalandes S.A.S.

El rótulo, cajetín y toda la información contenida en este plano son propiedad exclusiva de Metalandes S.A.S. y no puede ser copiado, usado o distribuido sin el debido permiso de Metalandes S.A.S.

A

B

C

D

E

F

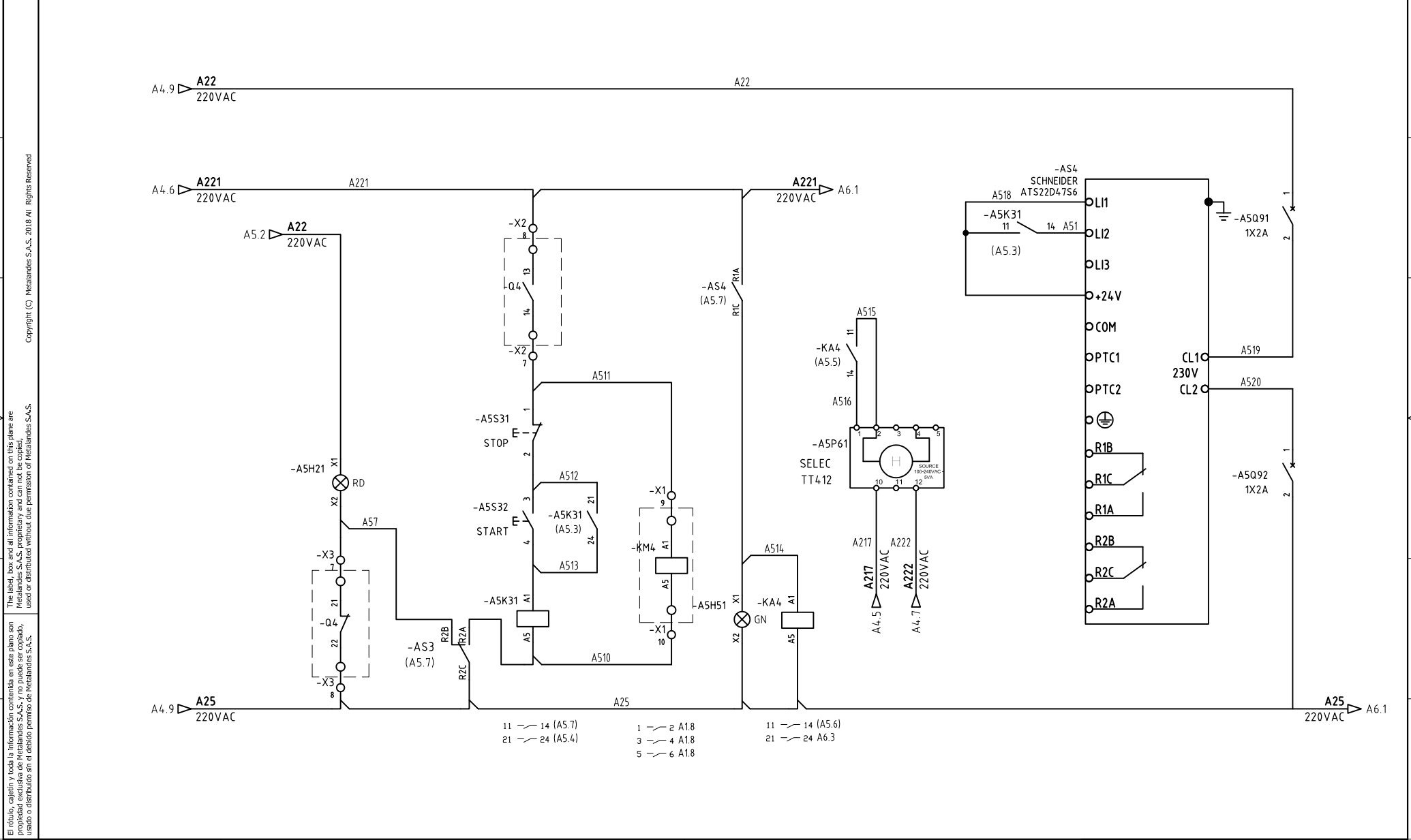

11 — 14 (A5.7)
21 — 24 (A5.4)

1 — 2 A1.8
3 — 4 A1.8
5 — 6 A1.8

11 — 14 (A5.6)
21 — 24 A6.3

DISEÑO PLANO:	FECHA:
K. DAZA	11/03/2025
DISEÑO:	FECHA:
METALANDES	



METALANDES S.A.S

CLIENTE: AIRPLAN
PROYECTO: TAB ARRANCADORES SUAVES
CONTENIDO: CONTROL ARRANCADOR SUAVE
RUTA DE ARCHIVO: D:\1-TEMP DIBUJO\2025\A\AIRPLAN\OP 29865 AIRPLAN TABLERO ARRANCADORES SUAVES\ELECTRICOS\A5 CONTROL ARRANCADOR SUAVE.DWG

ORDEN DE PRODUCCIÓN: 29865-1	VERSIÓN: 01
TAB ARRANCADORES SUAVES 220VAC	ESQUEMA: A5
RESPONSABLE DEL PROYECTO: D. MADRID	HOJA: 6
	DE: 7
	FECHA DE IMPRESIÓN: 04-09-2025

0 1 2 3 4 5 6 7 8 9

A B C D E F

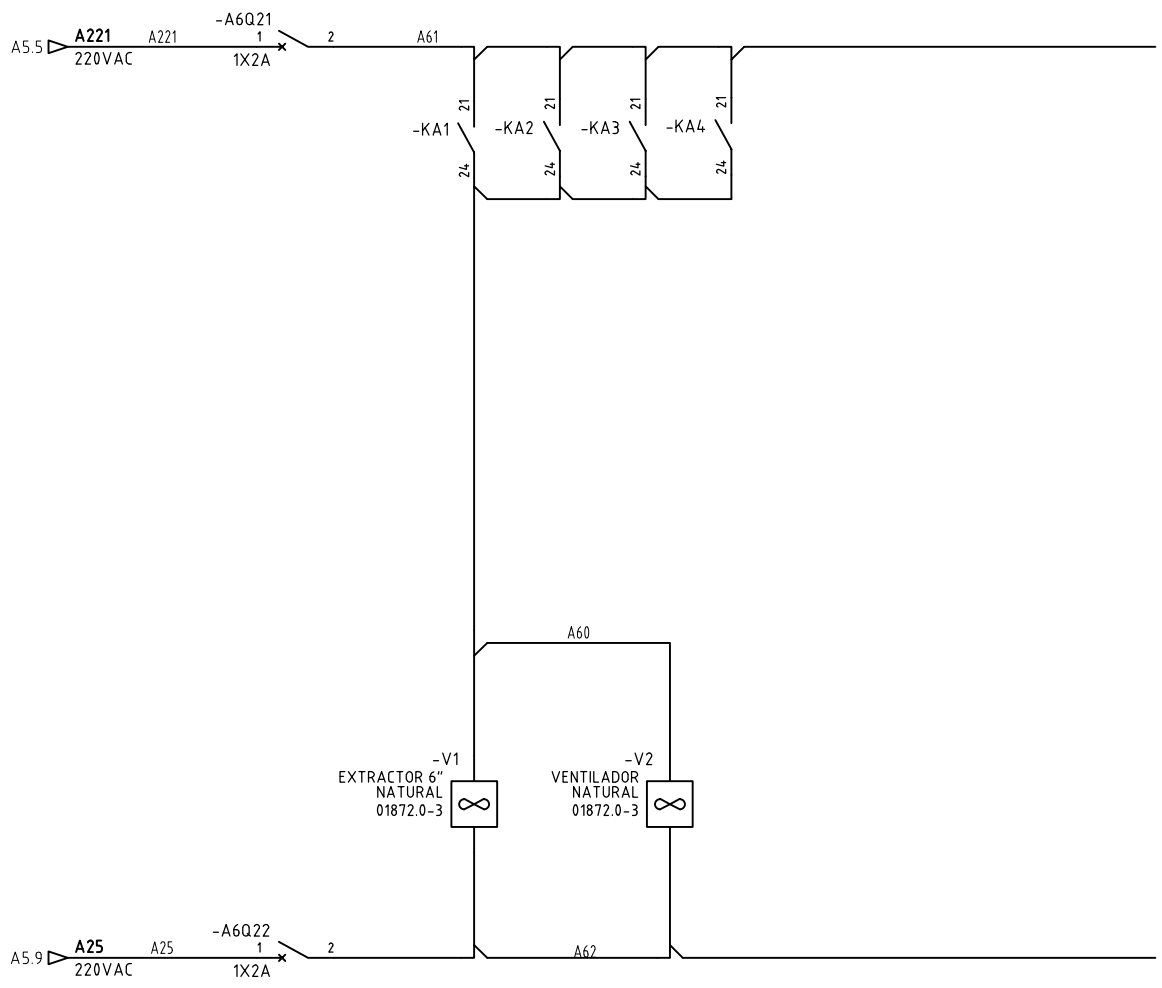

Copyright (C) Metalandes S.A.S. 2018. All Rights Reserved

The label, box and all information contained on this plane are property of Metalandes S.A.S. and can not be used, copied, used or distributed without the permission of Metalandes S.A.S.

El rótulo, cajetín y toda la información contenida en este plano son propiedad exclusiva de Metalandes S.A.S. y no puede ser copiado, usado o distribuido sin el debido permiso de Metalandes S.A.S.

DISEÑO PLANO:	FECHA:
K. DAZA	11/03/2025
DISEÑO:	FECHA:
METALANDES	



METALANDES S.A.S

CLIENTE: AIRPLAN
PROYECTO: TAB ARRANCADORES SUAVES
CONTENIDO: CONTROL VENTILACIÓN
RUTA DE ARCHIVO: D:\1.TEMP DIBUJO\2025\A\AIRPLAN\OP 29865 AIRPLAN TABLERO ARRANCADORES SUAVES\ELECTRICOS\A6 CONTROL VENTILACIÓN .DWG

ORDEN DE PRODUCCIÓN: 29865-1	VERSIÓN: 01
TAB ARRANCADORES SUAVES 220VAC	ESQUEMA: A6
RESPONSABLE DEL PROYECTO: D. MADRID	HOJA: 7
	DE: 7
	FECHA DE IMPRESIÓN: 04-09-2025

0 1 2 3 4 5 6 7 8 9