

Copyright (C) Metalandes S.A.S. 2018. All Rights Reserved

The label, box and all information contained on this plane are property of Metalandes S.A.S. and shall not be reproduced, used or distributed without the permission of Metalandes S.A.S.

El rótulo, cajetín y toda la información contenida en este plano son propiedad de Metalandes S.A.S. y no pueden ser reproducidos, usados o distribuidos sin el debido permiso de Metalandes S.A.S.

0 1 2 3 4 5 6 7 8 9

A

B

C

D

E

F

VIENE DE TRANSFORMADOR PPAL
13.2/0.44 kV

EXISTENTE

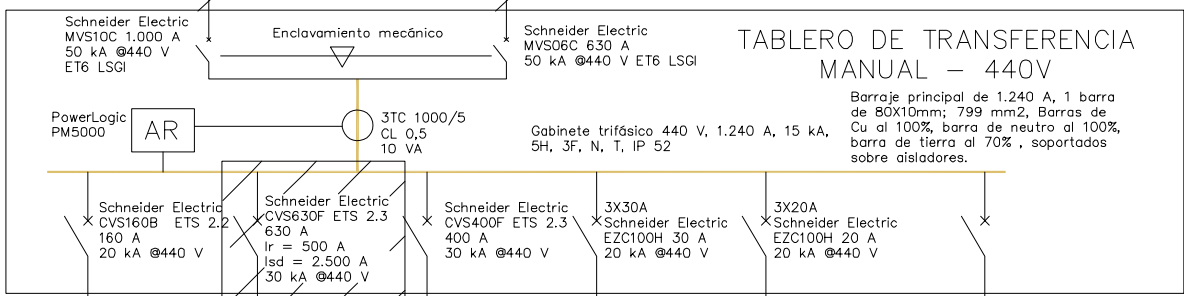
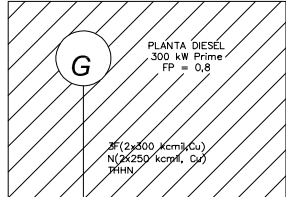

TABLERO DE TRANSFERENCIA
MANUAL - 440V

Barraje principal de 1.240 A, 1 barra de 80X10mm; 799 mm2, Barras de Cu al 100%, barra de neutro al 100%, barra de tierra al 70% , soportados sobre aisladores.

Gabinete trifásico 440 V, 1.240 A, 15 kA, 5H, 3F, N, T, IP 52

PowerLogic PM5000



3TC 1000/5
CL 0,5
10 VA

Schneider Electric
CVS160B ETS 2.2
160 A
20 kA @440 V

Schneider Electric
CVS630F ETS 2.3
630 A
I_r = 500 A
I_{sd} = 2.500 A
30 kA @440 V

Schneider Electric
CVS400F ETS 2.3
400 A
30 kA @440 V

3X30A
Schneider Electric
EZC100H 30 A
20 kA @440 V

3X20A
Schneider Electric
EZC100H 20 A
20 kA @440 V

2/0 AWG (F)
4 AWG (T)
THWN/THHN
Cu 600V 90°C

9x4/0 AWG (F)
1/0 AWG (T)
THWN/THHN
Cu 600V 90°C

6 AWG (F)
10 AWG (T)
THWN/THHN
Cu 600V 90°C

8 AWG
LHFR-LS Cu
600V 90°C
Cu

DPS tipo C
o tipo I o II, 440
V, U_p <= 2.500,
U_c >= 320V,
I_n >= 10 kA

DPS

Reservas x 5

VA HACÍA TRANSFORMADOR
440/220V

VA HACÍA TABLERO
BOMBAS

VA HACÍA TABLERO DE
TRANSFERENCIA EXISTENTE

VA HACÍA TABLERO
ZONA DE SILOS

DISEÑO PLANO:	FECHA:
K.DAZA	09/01/2025
DISEÑO:	FECHA:
CLIENTE	



METALANDES S.A.S

CLIENTE: CORONA	ORDEN DE PRODUCCIÓN: 29473-3
PROYECTO: PROYECTO AGROMIL	D. TAB DE TRANSFERENCIA 440VAC
CONTENIDO: UNIFILAR	RESPONSABLE DEL PROYECTO: V. RESTREPO
RUTA DE ARCHIVO: D:\1. TEMP DIBUJO\2024\C\CORONA\OP 29473 PROYECTO AGROMIL\ELECTRICOS\BU1 UNIFILAR .dwg	

VERSIÓN: 01
ESQUEMA: BU1
HOJA: 2
DE: 3
FECHA DE IMPRESIÓN: 02-13-2025

0 1 2 3 4 5 6 7 8 9

A

B

C

D

E

F

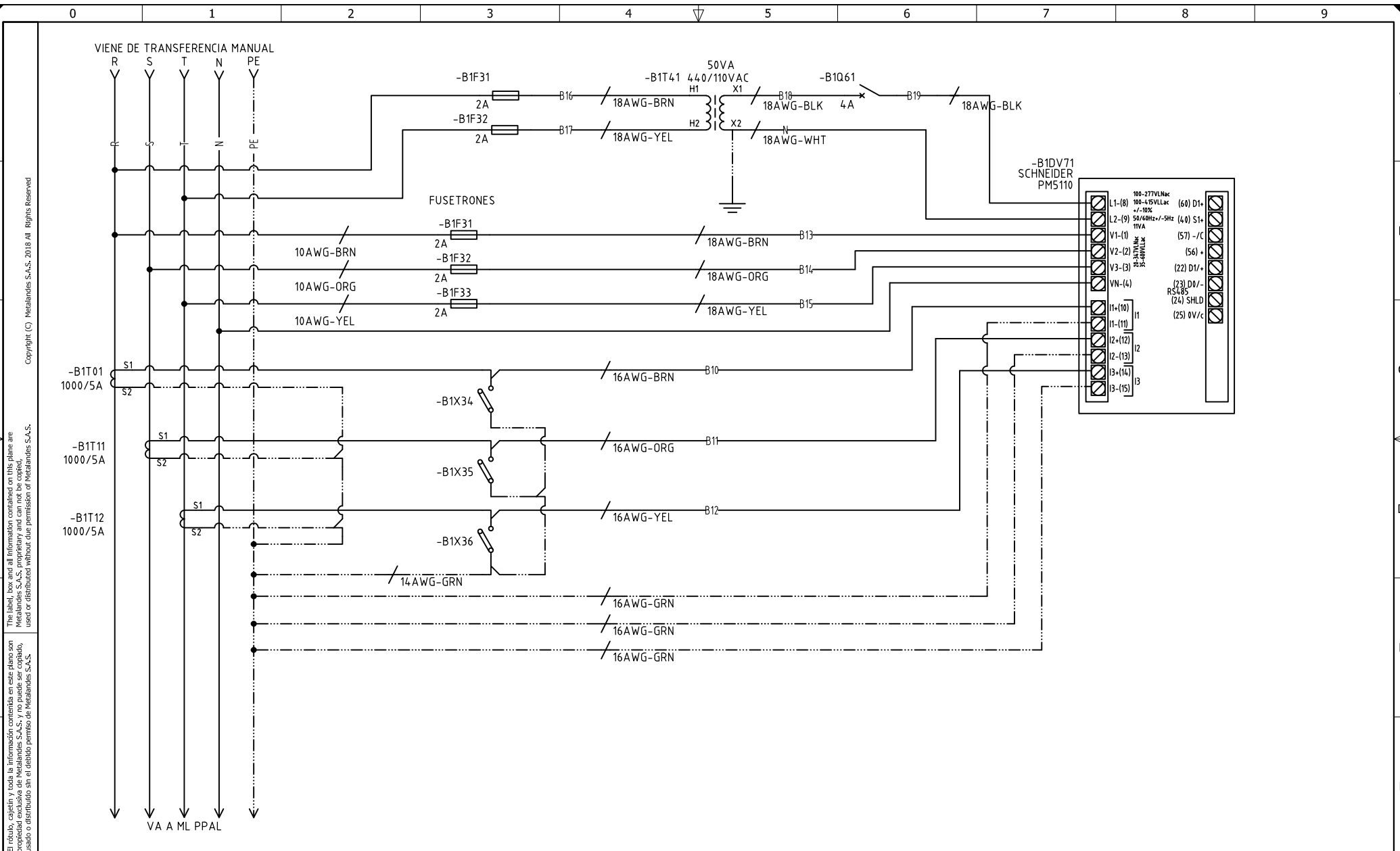

Copyright (C) Metalandes S.A.S. 2018 All Rights Reserved

The label, box and all information contained on this plane are property of METALANDES S.A.S. and no part of this document may be used or distributed without the permission of Metalandes S.A.S.

El rótulo, cajetín y toda la información contenida en este plano son propiedad de METALANDES S.A.S. y no puede ser usado, usado o distribuido sin el debido permiso de Metalandes S.A.S.

DISEÑO PLANO:	FECHA:
K.DAZA	09/01/2025
DISEÑO:	FECHA:
CLIENTE	



METALANDES S.A.S

CLIENTE: CORONA
 PROYECTO: PROYECTO AGROMIL
 CONTENIDO: ANALIZADOR DE REDES

ORDEN DE PRODUCCIÓN: 29473-3
 D. TAB DE TRANSFERENCIA
 440VAC
 RESPONSABLE DEL PROYECTO:
 V. RESTREPO

VERSIÓN: 01
 ESQUEMA: B1
 HOJA: 3
 DE: 3
 FECHA DE IMPRESIÓN:
 02-13-2025