

DISEÑO PLANO:
D. MADRID

DISEÑO:
ELECTROPARTES

FECHA:
30/07/2024



CLIENTE: ELECTROPARTES	ORDEN DE PRODUCCIÓN: 29122-3	VERSIÓN: 01
PROYECTO: LACTEOS EL GALAN	TAB TRANSFERENCIA 220VAC 25KA	ESQUEMA: BU1
CONTENIDO: UNIFILAR	RESPONSABLE DEL PROYECTO: V. RESTREPO	HOJA: DE: 14
RUTA DE ARCHIVO: D:\1. TEMP DIBUJO\2024\E\ELECTROPARTES\OP 29122 LACTEOS EL GALAN\ELECTRICOS\BU1 UNIFILAR.dwg		FECHA DE IMPRESIÓN: 08-13-2024

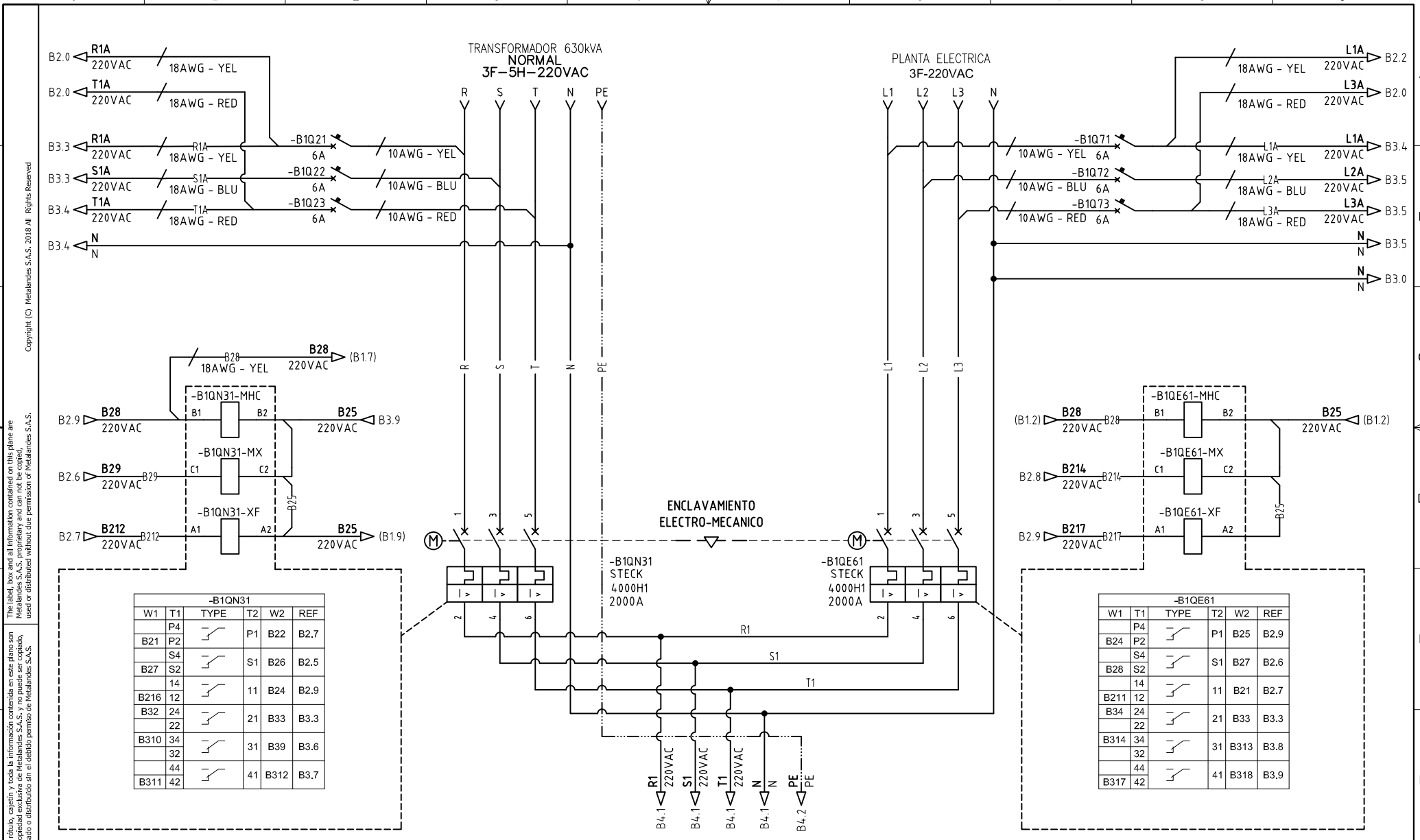

Copyright (C) Metalandes S.A.S. 2018 All Rights Reserved

The label, box and all information contained on this plane are property of Metalandes S.A.S. No part of this document may be used or distributed without the permission of Metalandes S.A.S.

El rótulo, cajetín y toda la información contenida en este plano son propiedad de Metalandes S.A.S. No parte de este documento puede ser usado o distribuido sin el consentimiento de Metalandes S.A.S.

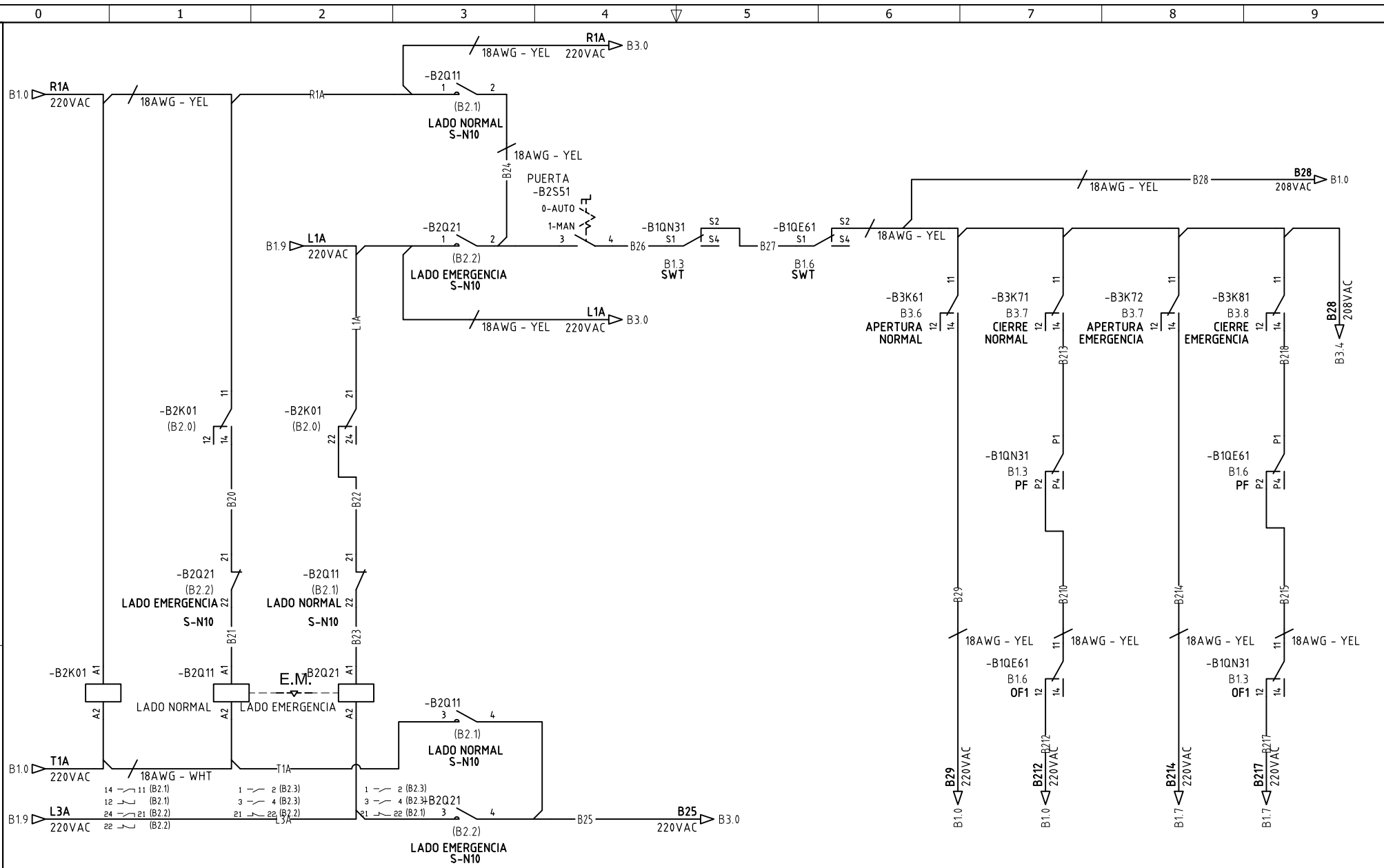

DISEÑO PLANO:	FECHA:
D. MADRID	30/07/2024
DISEÑO:	FECHA:
ELECTROPARTES	



METALANDES S.A.S

CLIENTE: ELECTROPARTES	ORDEN DE PRODUCCIÓN: 29122-3
PROYECTO: LACTEOS EL GALAN	TAB TRANSFERENCIA
CONTENIDO: CONTROL TRANSFERENCIA	220VAC 25KA
	RESPONSABLE DEL PROYECTO:
	V. RESTREPO
	HOJA:
	DE: 16
	FECHA DE IMPRESIÓN:
	08-13-2024

RUTA DE ARCHIVO: D:\1.TEMP DIBUJO\2024\ELECTROPARTES\OP 29122 LACTEOS EL GALAN\ELECTRICOS\B2 CONTROL TRANSFERENCIA.dwg

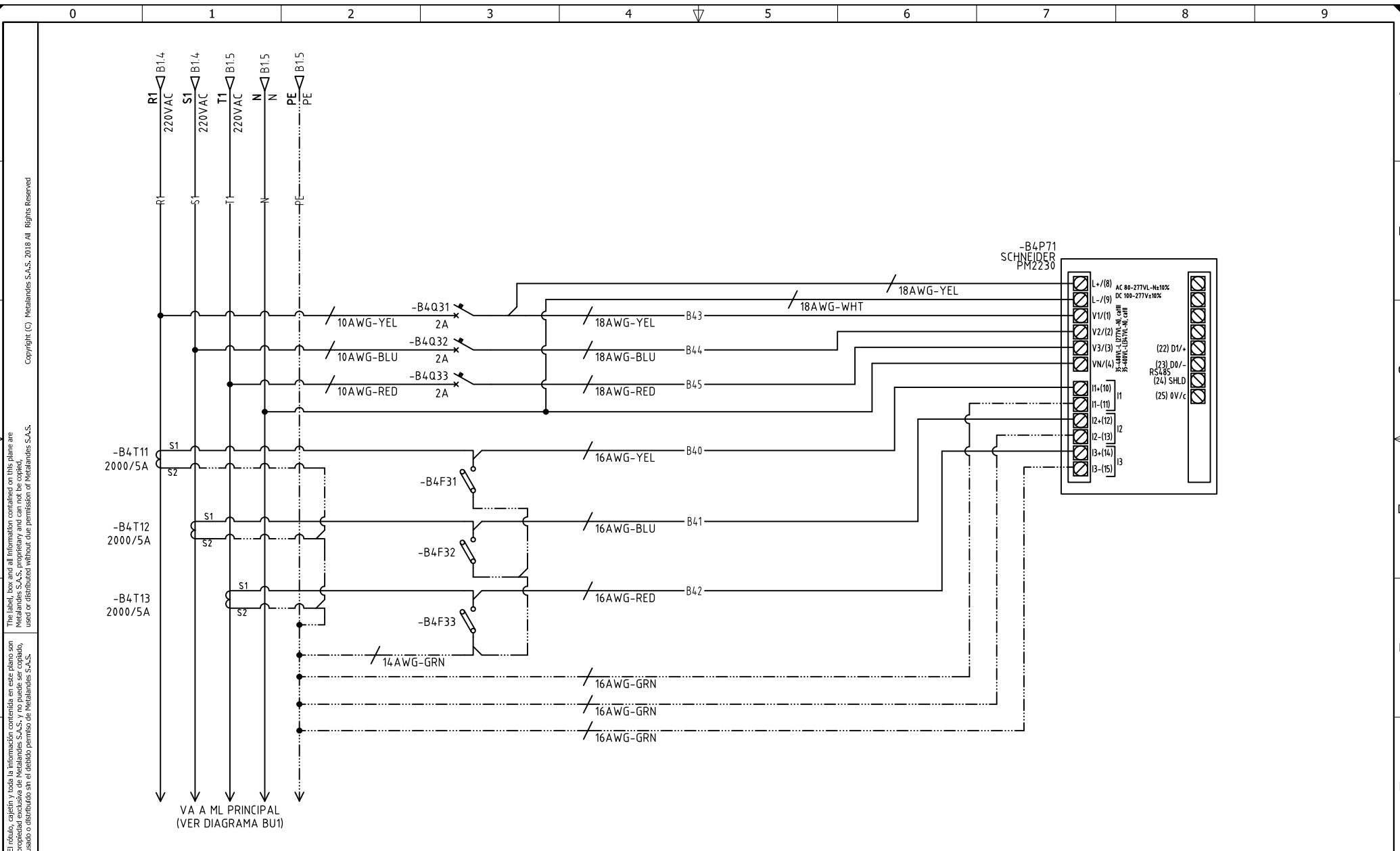

The label, box and all information contained on this plane are property of Metalandes S.A.S. No part of this document may be reproduced, stored in a retrieval system, or used or distributed without the written permission of Metalandes S.A.S.

DISEÑO PLANO:	FECHA:
D. MADRID	30/07/2024
DISEÑO:	FECHA:
ELECTROPARTES	



METALANDES S.A.S

CLIENTE: ELECTROPARTES
 PROYECTO: LACTEOS EL GALAN
 CONTENIDO: ANALIZADOR DE REDES

ORDEN DE PRODUCCIÓN: 29122-3
 TAB TRANSFERENCIA
 220VAC 25KA
 RESPONSABLE DEL PROYECTO:
 V. RESTREPO

VERSIÓN: 01
 ESQUEMA: B4
 HOJA:
 DE: 18
 FECHA DE IMPRESIÓN:
 08-13-2024