

TABLERO BAJA TENSION 800VAC 900A 25KA

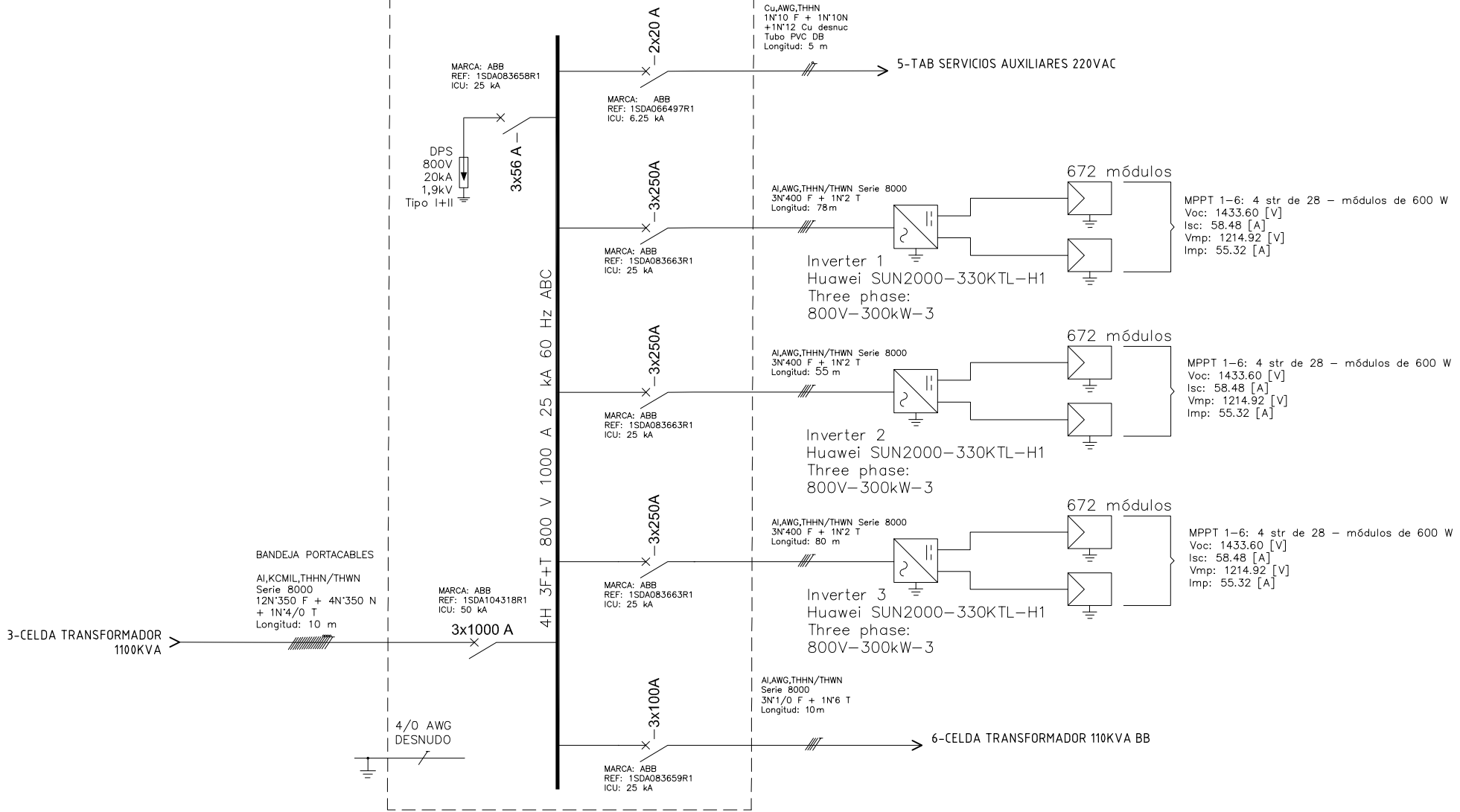

The label, box and all information contained on this plane are property of METALANDES S.A.S. and shall not be used, copied, used or distributed without the permission of METALANDES S.A.S.

DISEÑO PLANO:	FECHA:
D. MADRID	23/04/2024
DISEÑO:	FECHA:
SOLENIUM S.A.S	



CLIENTE: SOLENIUM S.A.S	ORDEN DE PRODUCCIÓN: 28955-4
PROYECTO: MINIGRANJA SOLAR LA MESA	TAB BAJA TENSION 800VAC
CONTENIDO: UNIFILAR	RESPONSABLE DEL PROYECTO:
	A. CARMONA
RUTA DE ARCHIVO: D:\1.TEMP DIBUJO\2024\S\SOLENIUM\OP 28955 MINIGRANJA SOLAR LA MESA\ELECTRICOS\DU1 UNIFILAR.dwg	FECHA DE IMPRESIÓN:
	04-23-2024

VERSIÓN: 01
ESQUEMA: DU1
HOJA:
DE: 18
FECHA DE IMPRESIÓN:
04-23-2024

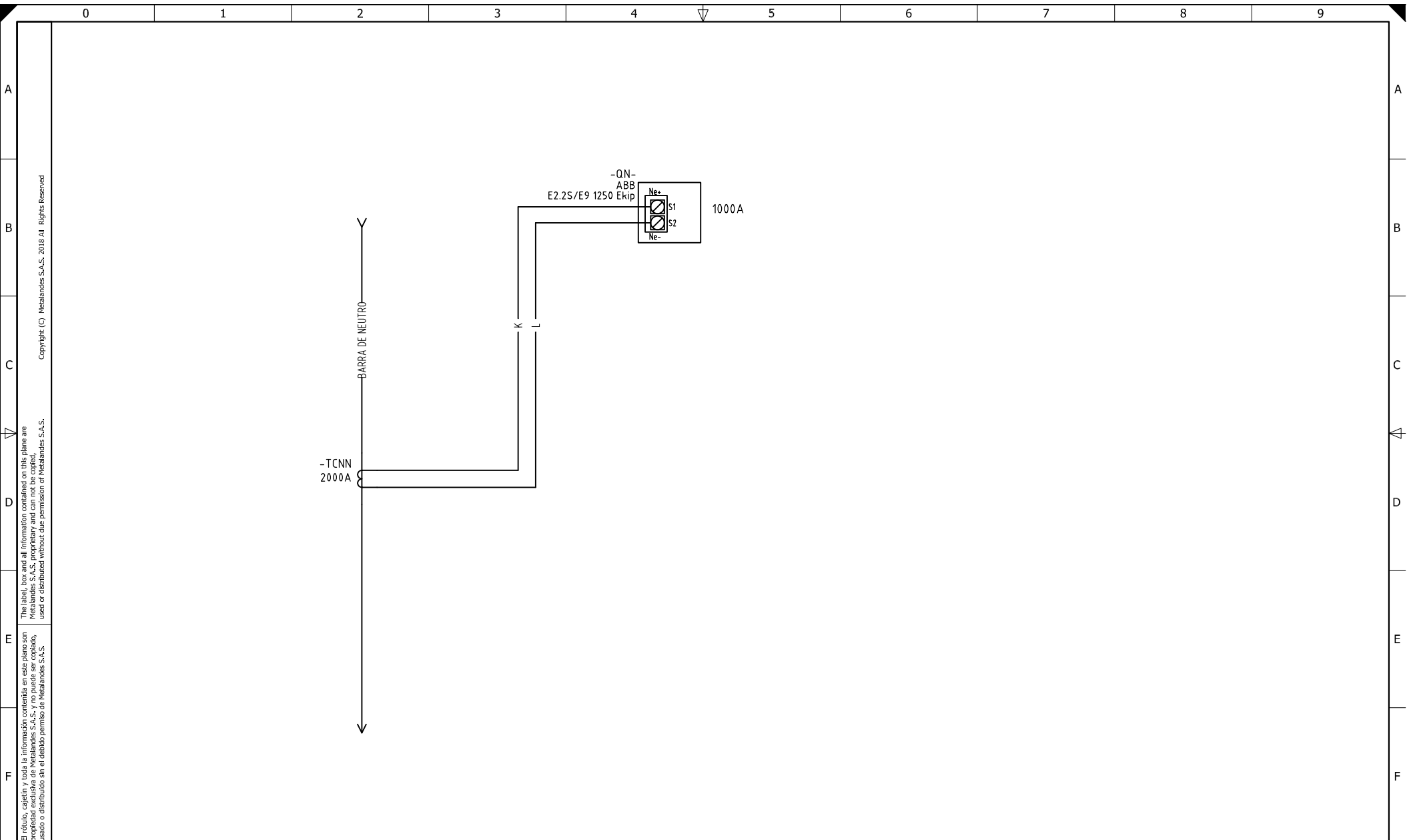

Copyright (C) Metalandes S.A.S. 2018 All Rights Reserved

The label, box and all information contained on this plane are property of Metalandes S.A.S. and no part of it may be reproduced, used or distributed without the permission of Metalandes S.A.S.

El rótulo, cajetín y toda la información contenida en este plano son propiedad de Metalandes S.A.S. y no puede ser reproducido, usado o distribuido sin el debido permiso de Metalandes S.A.S.

DISEÑO PLANO: D. MADRID	FECHA: 23/04/2024
DISEÑO: SOLENIUM S.A.S	FECHA:



METALANDES S.A.S

CLIENTE: SOLENIUM S.A.S	ORDEN DE PRODUCCIÓN: 28955-4
PROYECTO: MINIGRANJA SOLAR LA MESA	TAB BAJA TENSION 800VAC
CONTENIDO: SENSOR DE NEUTRO EXTERNO	RESPONSABLE DEL PROYECTO: A. CARMONA
RUTA DE ARCHIVO: D:\1.TEMP DIBUJO\2024\5\SOLENIUM\OP 28955 MINIGRANJA SOLAR LA MESA\ELECTRICOS\D1 SENSOR DE NEUTRO EXTERNO.dwg	

VERSIÓN: 01
ESQUEMA: D1
HOJA:
DE: 22
FECHA DE IMPRESIÓN: 04-23-2024