

DISEÑO PLANO: <b>D. MADRID</b>	FECHA: 23/11/2023
DISEÑO: <b>CIA NAL CHOCOLATES</b>	FECHA:



**METALANDES S.A.S**

CLIENTE: <b>CIA. NACIONAL DE CHOCOLATES</b>
PROYECTO: <b>TABLEROS COMPRESORES BALONES 50Hz</b>
CONTENIDO: <b>UNIFILAR</b>
RUTA DE ARCHIVO: <b>D:\1.TEMP DIBUJO\2023\C\CNCH\OP 28402 TABLEROS COMPRESORES BALONES 50Hz\ELECTRICOS\AU1 UNIFILAR.dwg</b>

ORDEN DE PRODUCCIÓN: <b>28402-1</b>	VERSIÓN: <b>01</b>
TAB COMPRESORES 1 220VAC - 50HZ	ESQUEMA: <b>AU1</b>
RESPONSABLE DEL PROYECTO: <b>B. QUIROZ</b>	HOJA:
	DE: <b>11</b>
	FECHA DE IMPRESIÓN: 11-24-2023

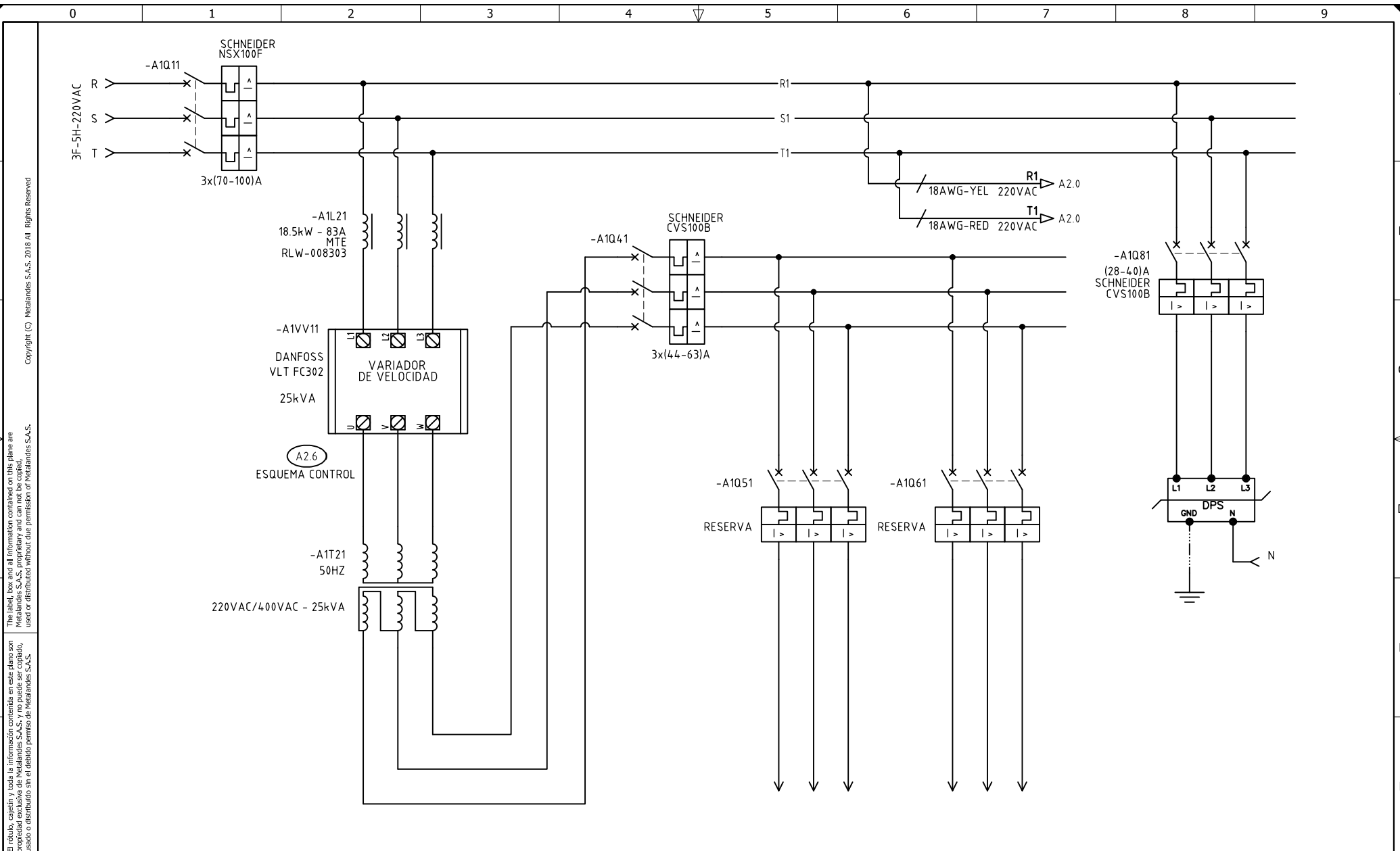

Copyright (C) Metalandes S.A.S. 2018 All Rights Reserved

The label, box and all information contained on this plane are property of Metalandes S.A.S. and are not to be reproduced, used or distributed without the permission of Metalandes S.A.S.

DISEÑO PLANO:	FECHA:
D. MADRID	23/11/2023
DISEÑO:	FECHA:
CIA NAL CHOCOLATES	



**METALANDES S.A.S**

CLIENTE: CIA. NACIONAL DE CHOCOLATES
PROYECTO: TABLEROS COMPRESORES BALONES 50Hz
CONTENIDO: ALIMENTACION POTENCIA
RUTA DE ARCHIVO: D:\1.TEMP DIBUJO\2023\C\CNCH\OP 28402 TABLEROS COMPRESORES BALONES 50Hz\ELECTRICOS\A1 ALIMENTACION POTENCIA.dwg

ORDEN DE PRODUCCIÓN: 28402-1
TAB COMPRESORES 1
220VAC - 50Hz
RESPONSABLE DEL PROYECTO:
B. QUIROZ

VERSIÓN: 01
ESQUEMA: A1
HOJA:
DE: 13
FECHA DE IMPRESIÓN:
02-12-2024

Copyright (C) Metalandes S.A.S. 2018 All Rights Reserved

The label, box and all information contained on this plane are property of Metalandes S.A.S. No part of this document may be reproduced, stored in a retrieval system, or transmitted in any form or by any means, electronic, mechanical, photocopying, recording, or by any information storage and retrieval system, without the prior written permission of Metalandes S.A.S.

El rótulo, cajetín y toda la información contenida en este plano son propiedad de Metalandes S.A.S. No parte de este documento puede ser reproducido, almacenado en un sistema de recuperación, o transmitido en cualquier forma o por cualquier medio, electrónico, mecánico, fotocopia, grabación, o por cualquier sistema de almacenamiento y recuperación de la información, sin el consentimiento escrito de Metalandes S.A.S.

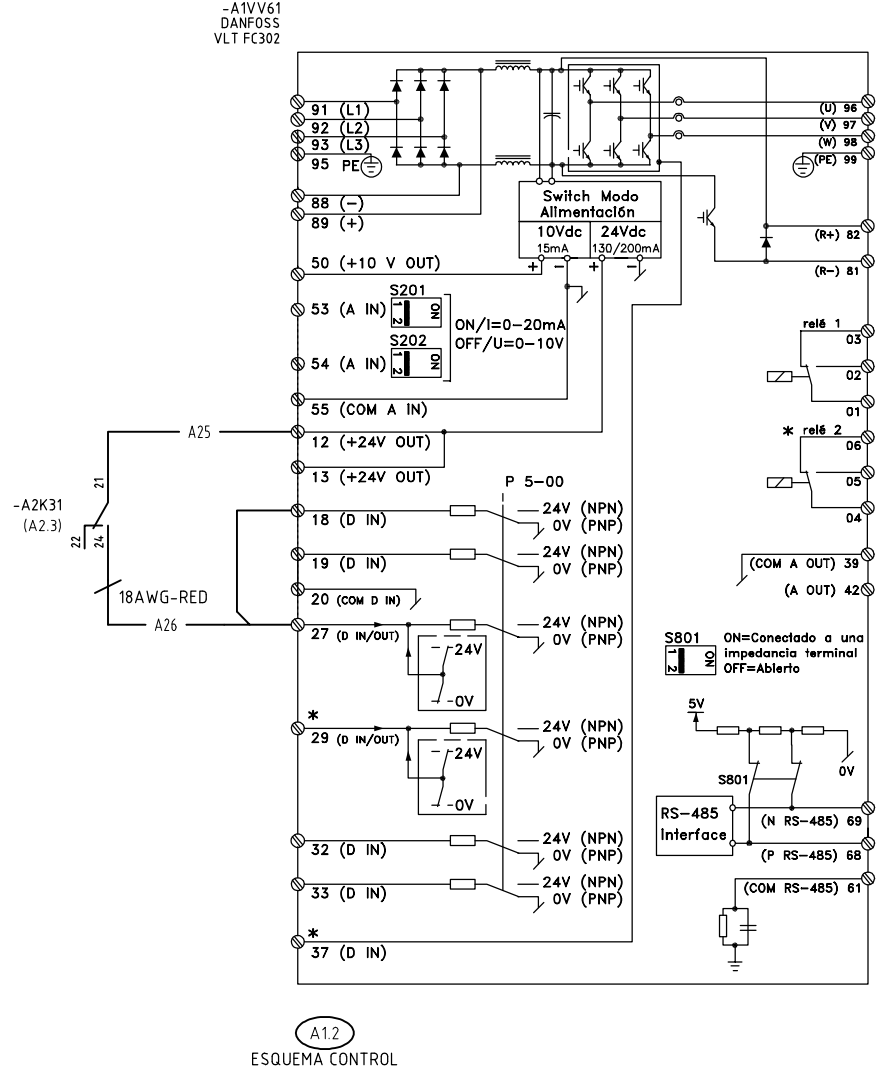
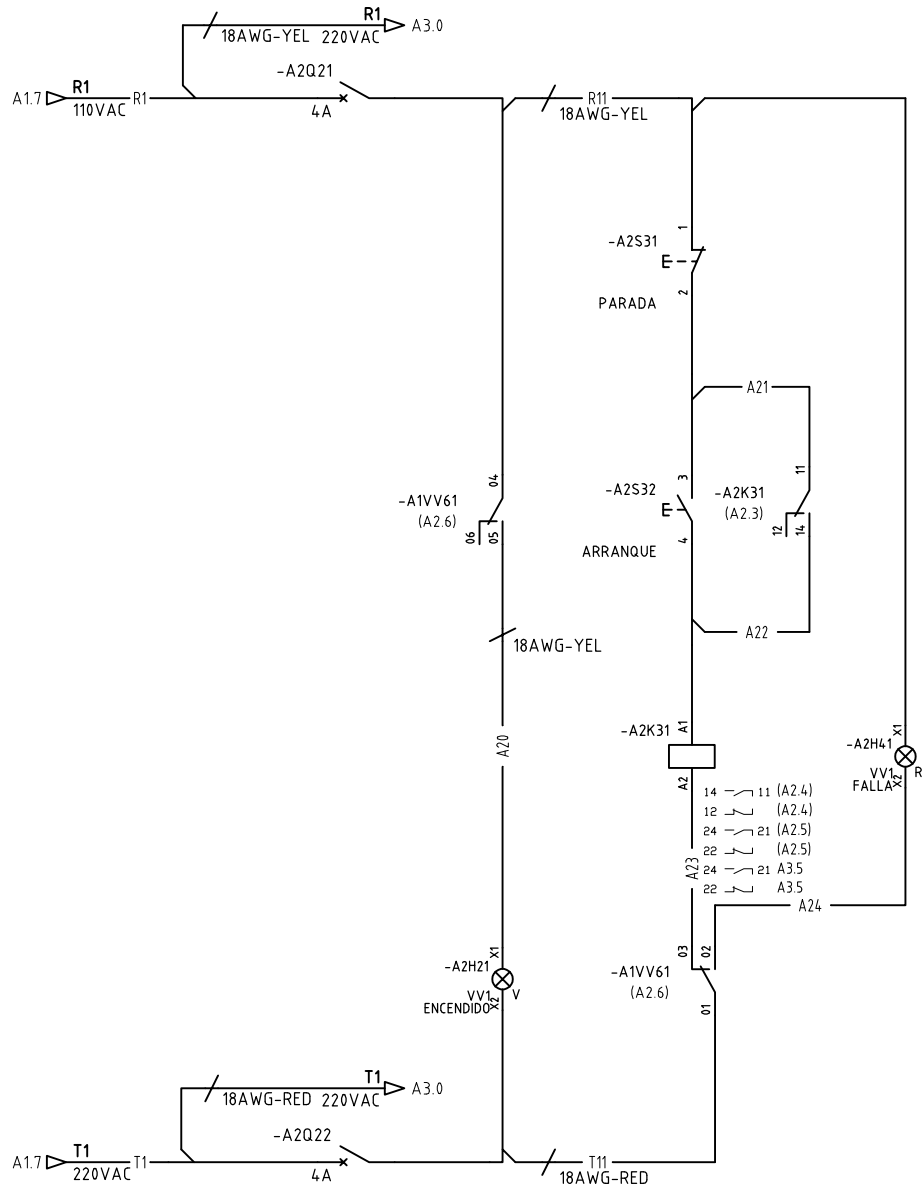

DISEÑO PLANO:  
D. MADRID  
FECHA: 23/11/2023

DISEÑO:  
CIA NAL CHOCOLATES  
FECHA:



CLIENTE: CIA. NACIONAL DE CHOCOLATES  
PROYECTO: TABLEROS COMPRESORES BALONES 50HZ  
CONTENIDO: CONTROL VARIADOR DE VELOCIDAD

ORDEN DE PRODUCCIÓN: 28402-1  
TAB COMPRESORES 1  
220VAC - 50HZ  
RESPONSABLE DEL PROYECTO:  
B. QUIROZ

VERSIÓN: 01  
ESQUEMA: A2  
HOJA:  
DE: 15  
FECHA DE IMPRESIÓN:  
02-12-2024

Copyright (C) Metalandes S.A.S. 2018 All Rights Reserved

El dibujo, capetín y toda la información contenida en este plano son propiedad de METALANDES S.A.S. y no pueden ser usados, copiados, distribuidos ni en ningún otro medio sin la autorización expresa de METALANDES S.A.S.

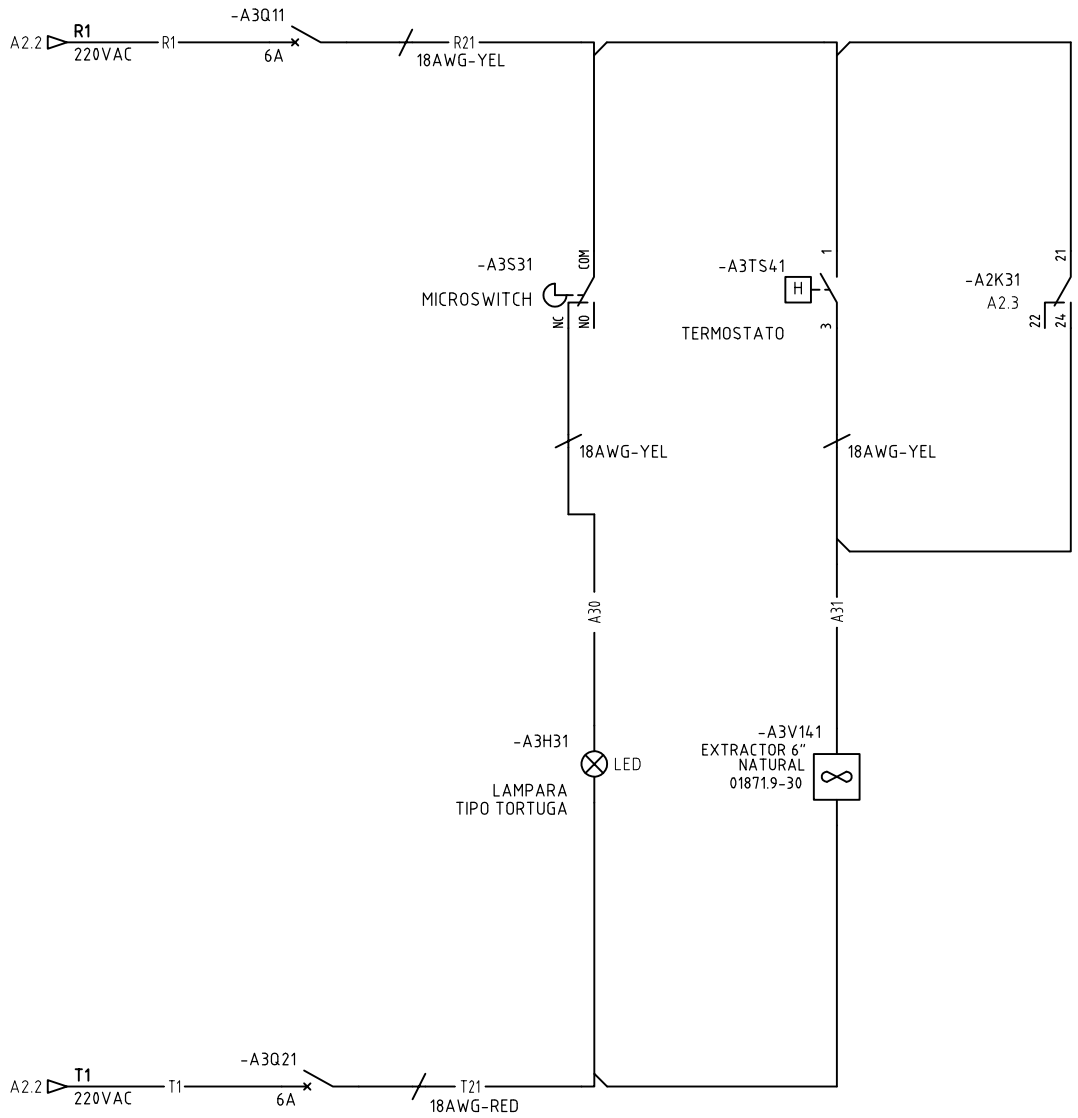

DISEÑO PLANO: <b>D. MADRID</b>	FECHA: 23/11/2023
DISEÑO: CIA NAL CHOCOLATES	FECHA:



**METALANDES S.A.S**

CLIENTE: CIA. NACIONAL DE CHOCOLATES
PROYECTO: TABLEROS COMPRESORES BALONES 50Hz
CONTENIDO: CONTROL DE ILUMINACION Y VENTILACION
RUTA DE ARCHIVO: D:\1_TEMP DIBUJO\2023\C\CNCH\OP 28402 TABLEROS COMPRESORES BALONES 50Hz\ELECTRICOS\A3 CONTROL ILUMINACION Y VENTILACION.dwg

ORDEN DE PRODUCCIÓN: 28402-1	VERSIÓN: 01
TAB COMPRESORES 1	ESQUEMA: A3
RESPONSABLE DEL PROYECTO: B. QUIROZ	HOJA:
	DE: 16
	FECHA DE IMPRESIÓN: 02-12-2024