

DISEÑO PLANO: J.FLOREZ
DISEÑO: EDUARDOÑO

FECHA: 29/08/2023

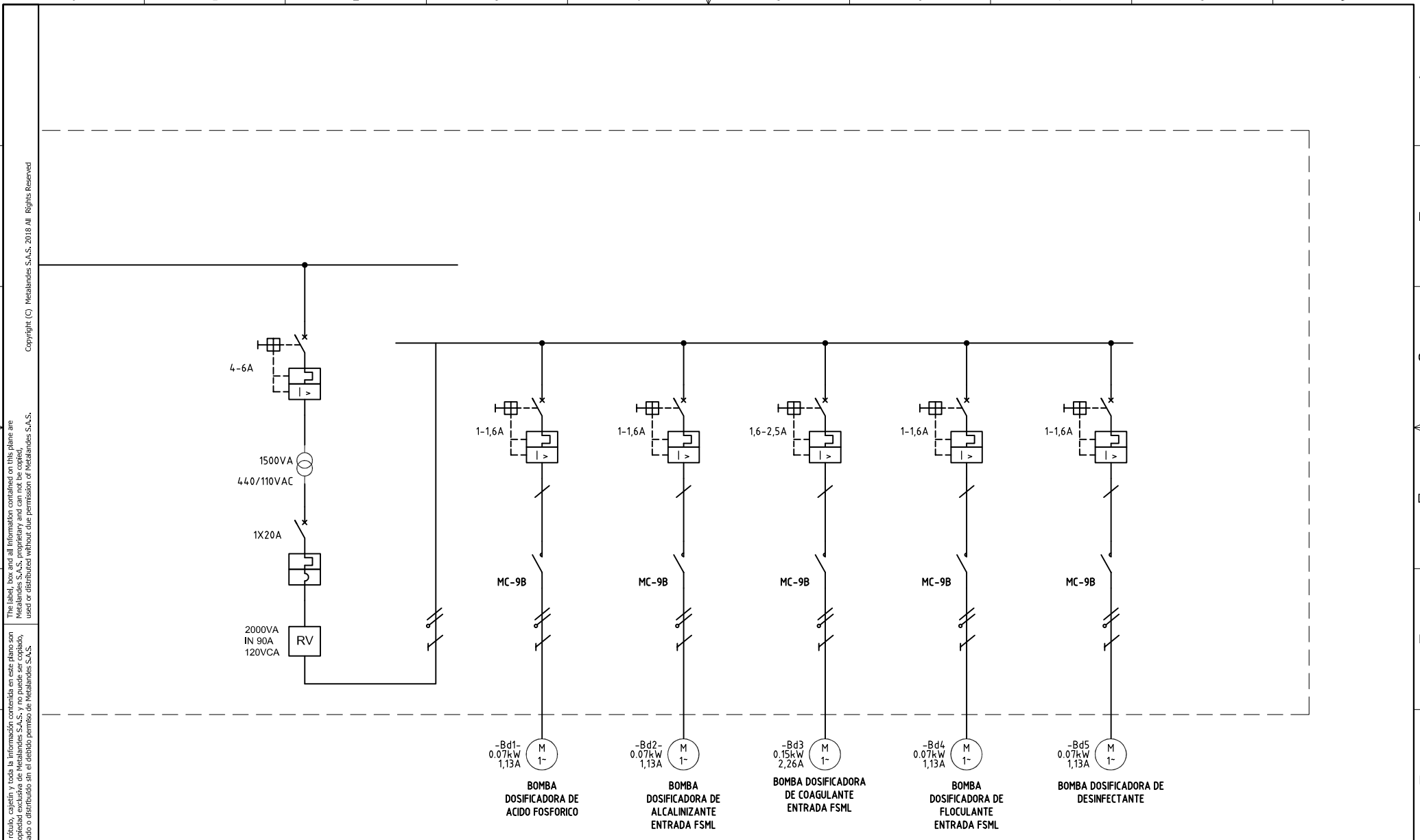

CLIENTE: EDUARDOÑO	ORDEN DE PRODUCCIÓN: 28126-1	VERSIÓN: 01
PROYECTO: PTARND GRANJA SAN PACHO	TABLERO PTARND GRANJA SAN PACHO	ESQUEMA: AU1
CONTENIDO: UNIFILAR	RESPONSABLE DEL PROYECTO: M. DE LA CRUZ	HOJA: 10
RUTA DE ARCHIVO: D:\1.TEMP DIBUJO\2023\E\EDUARDOÑO\OP 28126 EDUARDOÑO PTARND AVICOLA TRIPLE A GRANJA SAN PACHO\ELECTRICOS\AU1 UNIFILAR.dwg	FECHA DE IMPRESIÓN: 08-28-2023	



DISEÑO PLANO: J.FLOREZ	FECHA: 29/08/2023	CLIENTE: EDUARDOÑO PROYECTO: PTARND GRANJA SAN PACHO CONTENIDO: UNIFILAR	ORDEN DE PRODUCCIÓN: 28126-1 TABLERO PTARND GRANJA SAN PACHO	VERSIÓN: 01 ESQUEMA: AU2
DISEÑO: EDUARDOÑO	FECHA: 		RESPONSABLE DEL PROYECTO: M. DE LA CRUZ	HOJA: DE: 11
		RUTA DE ARCHIVO: D:\1.TEMP DIBUJO\2023\E\EDUARDOÑO\OP 28126 EDUARDOÑO PTARND AVICOLA TRIPLE A GRANJA SAN PACHO\ELECTRICOS\AU2 UNIFILAR.dwg		FECHA DE IMPRESIÓN: 11-10-2023

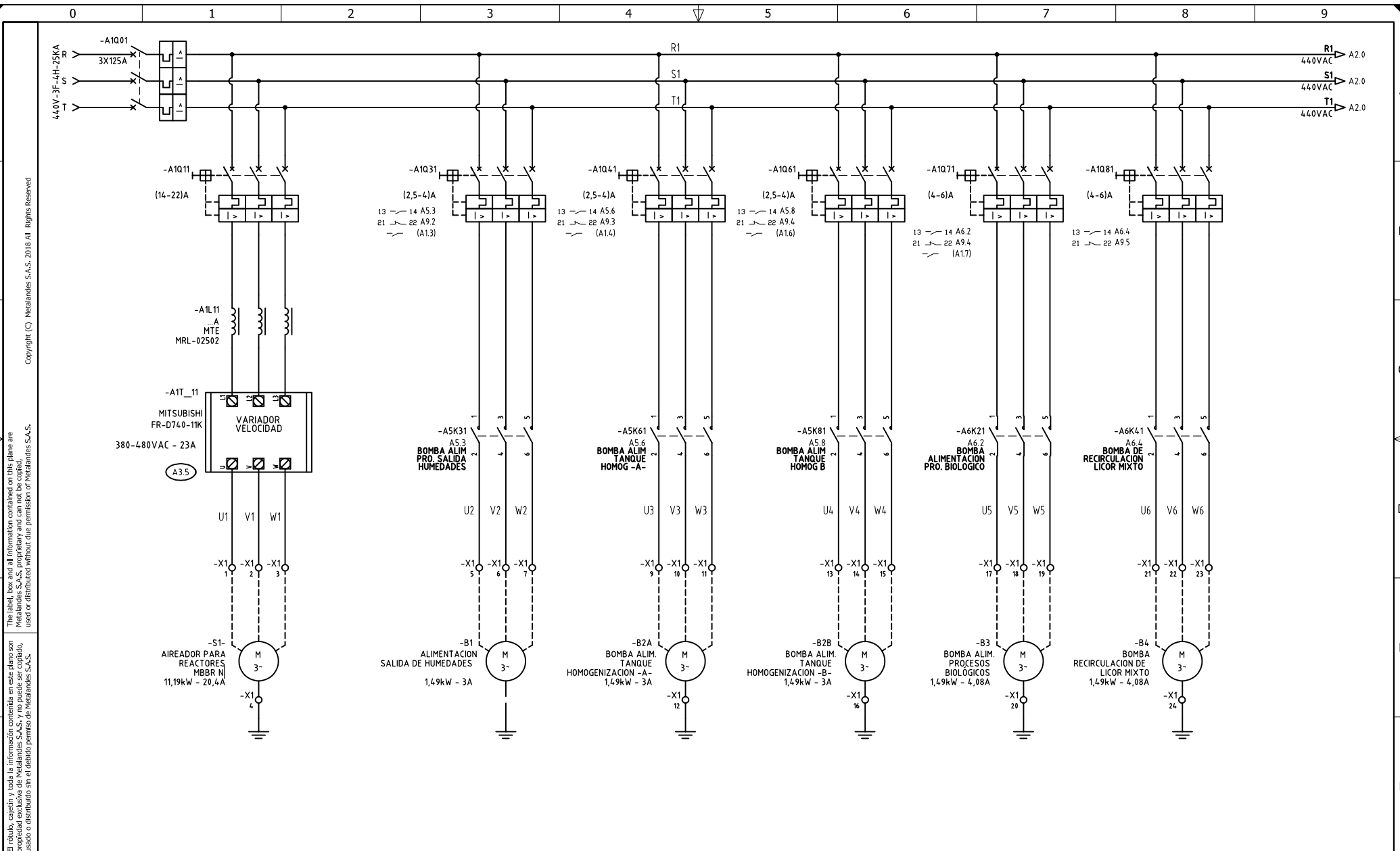

The label, box and all information contained on this plane are property of METALANDES S.A.S. No part of this document may be used or distributed without the permission of METALANDES S.A.S.

DISEÑO PLANO:	FECHA:
J.FLOREZ	29/08/2023
DISEÑO:	FECHA:
EDUARDOÑO	



METALANDES S.A.S

CLIENTE: EDUARDOÑO
PROYECTO: PTARND GRANJA SAN PACHO
CONTENIDO: ALIMENTACION POTENCIA
ORDEN DE PRODUCCIÓN: 28126-1
TABLERO PTARND GRANJA SAN PACHO
RESPONSABLE DEL PROYECTO: M. DE LA CRUZ

VERSIÓN: 01
ESQUEMA: A1
HOJA:
DE: 12
FECHA DE IMPRESIÓN: 11-10-2023

RUTA DE ARCHIVO: D:\1_TEMP DIBUJO\2023\E\EDUARDOÑO\OP 28126 EDUARDOÑO PTARND AVICOLA TRIPLE A GRANJA SAN PACHO\ELECTRICOS\A1 ALIMENTACION POTENCIA.dwg

Copyright (C) Metalandes S.A.S. 2018 All Rights Reserved

The label, box and all information contained on this plane are property of METALANDES S.A.S. No part of this document may be used or distributed without the permission of Metalandes S.A.S.

El rótulo, cajetín y toda la información contenida en este plano son propiedad de METALANDES S.A.S. No parte de este documento puede ser usado o distribuido sin el debido permiso de Metalandes S.A.S.

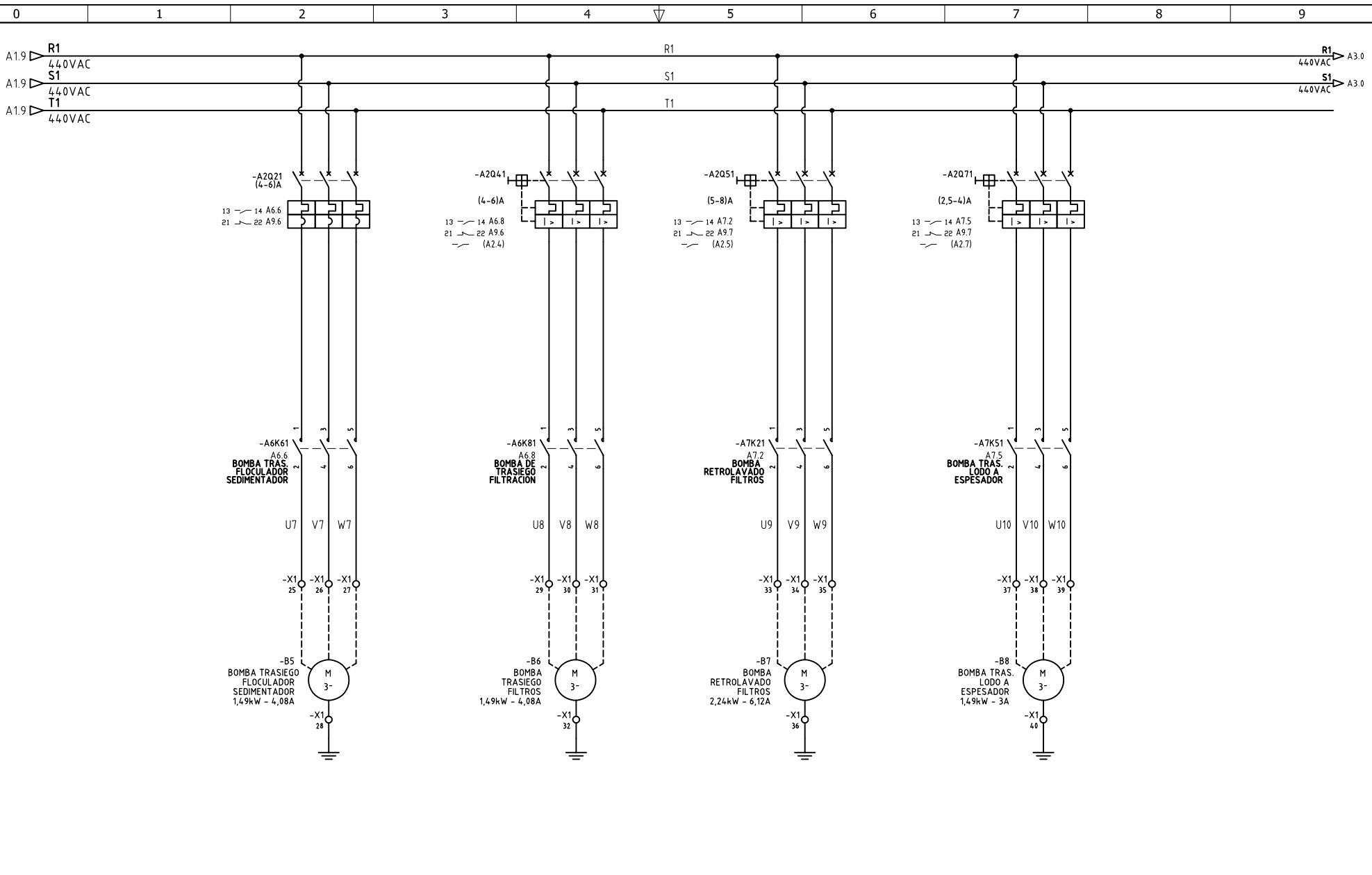

DISEÑO PLANO:	FECHA:
J.FLOREZ	29/08/2023
DISEÑO:	FECHA:
EDUARDOÑO	



CLIENTE: EDUARDOÑO	ORDEN DE PRODUCCIÓN: 28126-1
PROYECTO: PTARND GRANJA SAN PACHO	TABLERO PTARND GRANJA SAN PACHO
CONTENIDO: ALIMENTACION POTENCIA	RESPONSABLE DEL PROYECTO: M. DE LA CRUZ
RUTA DE ARCHIVO: D:\1_TEMP DIBUJO\2023\E\EDUARDOÑO\OP 28126 EDUARDOÑO PTARND AVICOLA TRIPLE A GRANJA SAN PACHO\ELECTRICOS\A2 ALIMENTACION POTENCIA.dwg	VERSIÓN: 01
	ESQUEMA: A2
	HOJA:
	DE: 13
	FECHA DE IMPRESIÓN: 11-10-2023

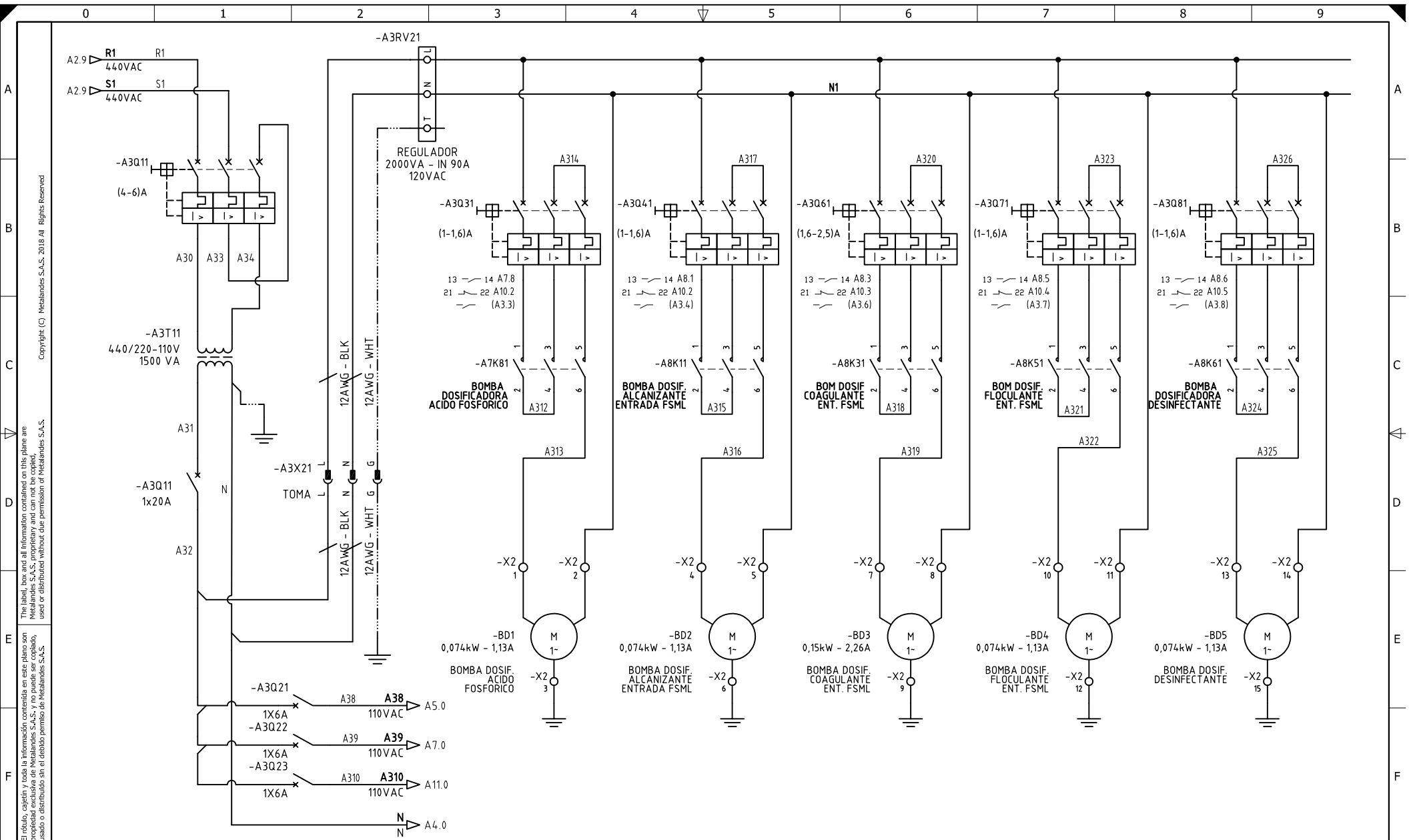

El dibujo, carpetin y toda la información contenida en este plano son propiedad de METALANDES S.A.S. y no pueden ser usados, copiados, distribuidos o alterados sin el consentimiento escrito de METALANDES S.A.S.

DISEÑO PLANO: J.FLOREZ
 DISEÑO: EDUARDOÑO
 FECHA: 29/08/2023



METALANDES S.A.S

CLIENTE: EDUARDOÑO
 PROYECTO: PTARND GRANJA SAN PACHO
 CONTENIDO: ALIMENTACION POTENCIA
 RUTA DE ARCHIVO: D:\1-TEMP DIBUJO\2023\1\EDUARDOÑO\OP 28126 EDUARDOÑO PTARND AVICOLA TRIPLE A GRANJA SAN PACHO\ELECTRICOS\A3 ALIMENTACION POTENCIA.dwg

ORDEN DE PRODUCCIÓN: 28126-1
 TABLERO PTARND GRANJA SAN PACHO
 RESPONSABLE DEL PROYECTO: M. DE LA CRUZ
 VERSIÓN: 01
 ESQUEMA: A3
 HOJA: DE: 14
 FECHA DE IMPRESIÓN: 11-10-2023

DISEÑO PLANO:	FECHA:
J.FLOREZ	29/08/2023
DISEÑO:	FECHA:
EDUARDOÑO	



CLIENTE: EDUARDOÑO	ORDEN DE PRODUCCIÓN: 28126-1
PROYECTO: PTARND GRANJA SAN PACHO	TABLERO PTARND GRANJA SAN PACHO
CONTENIDO: CONTROL ARRANQUE DIRECTO	RESPONSABLE DEL PROYECTO: M. DE LA CRUZ
RUTA DE ARCHIVO: D:\1_TEMP DIBUJO\2023\E\EDUARDOÑO\OP 28126 EDUARDOÑO PTARND AVICOLA TRIPLE A GRANJA SAN PACHO\ELECTRICOS\A4 CONTROL VARIADOR DE VELOCIDAD.dwg	VERSIÓN: 01
	ESQUEMA: A4
	HOJA:
	DE: 15
	FECHA DE IMPRESIÓN: 11-10-2023

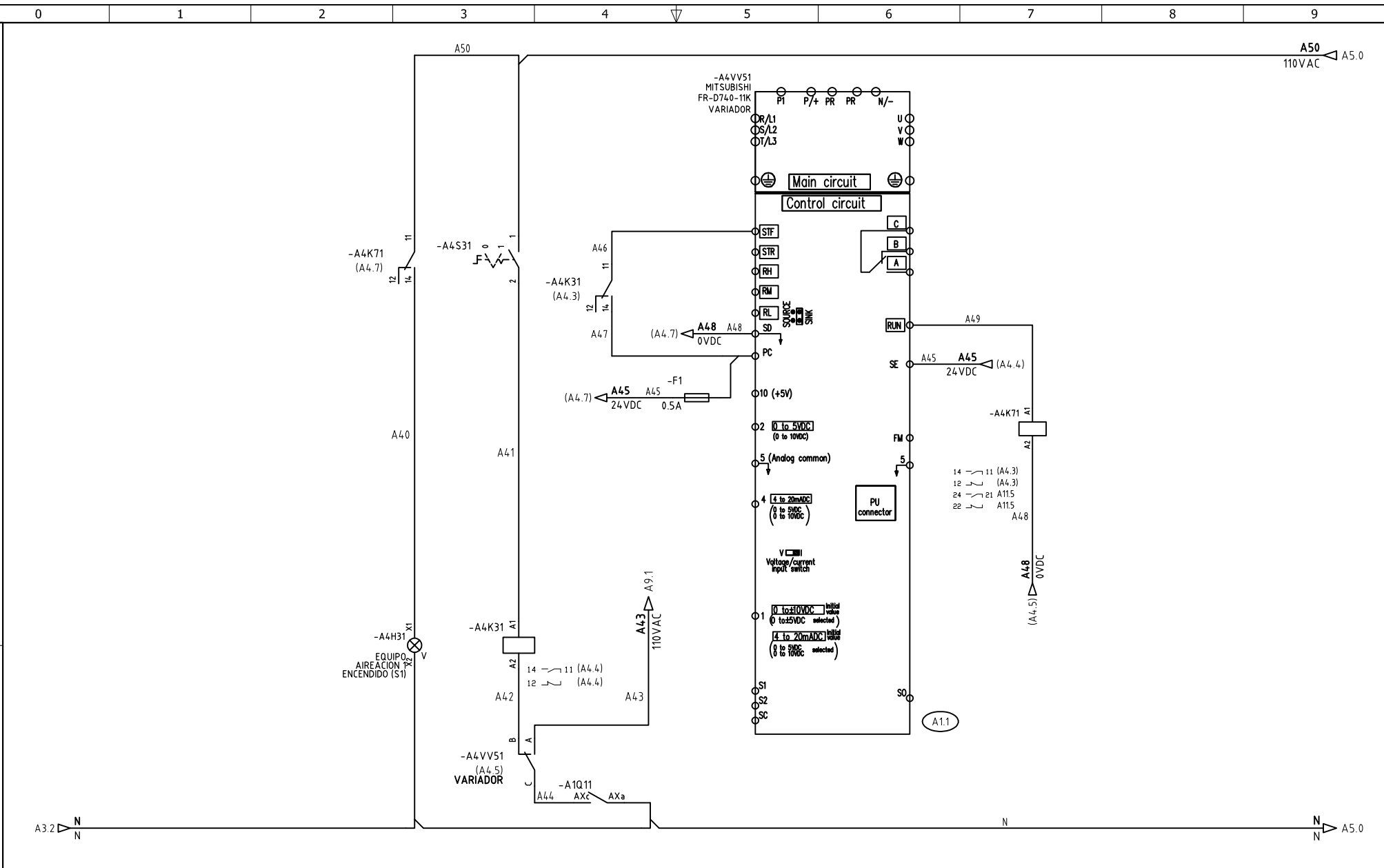

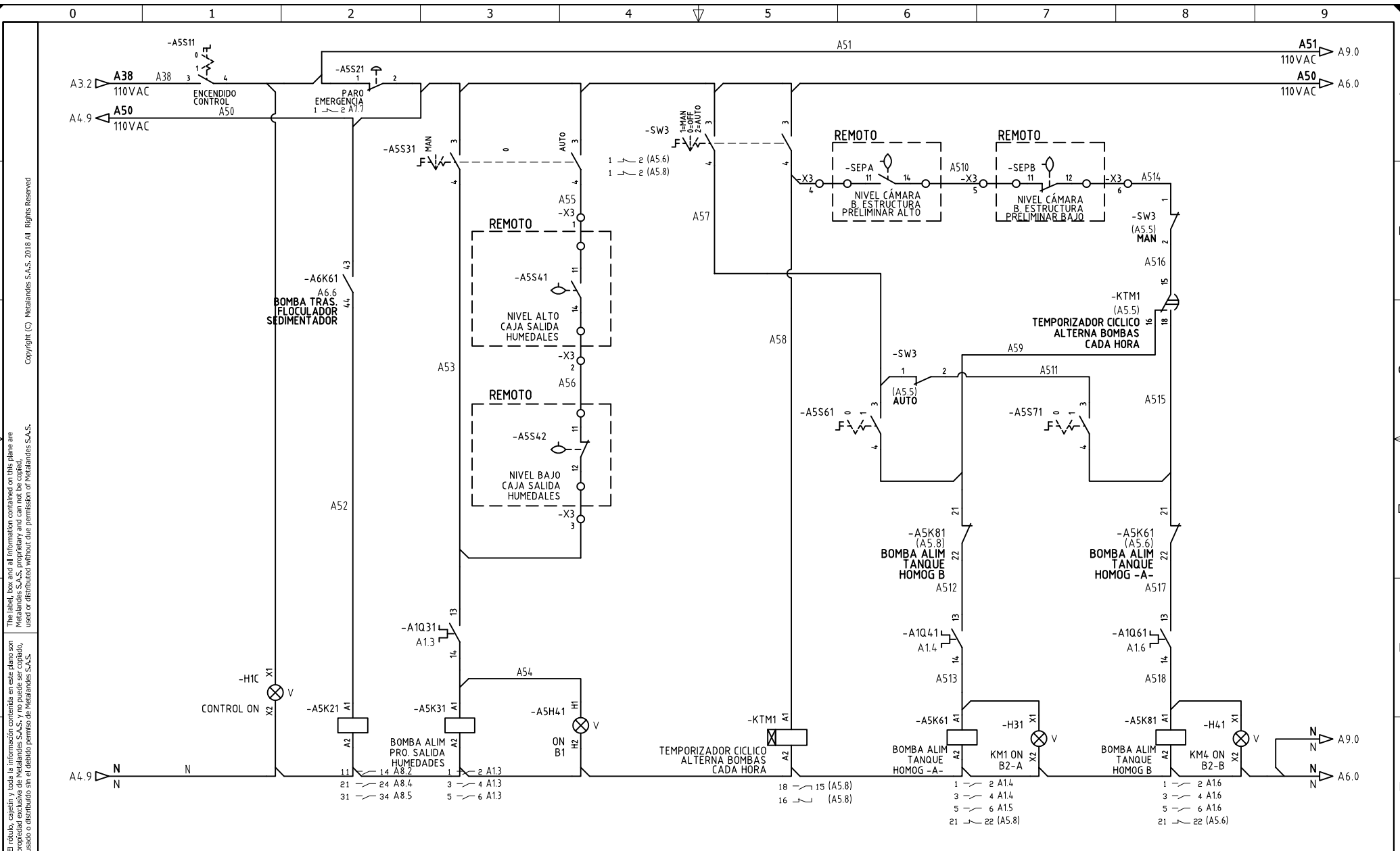

El rótulo, cajetín y toda la información contenida en este plano son propiedad de METALANDES S.A.S. y no puede ser usado, usado o distribuido sin el debido permiso de METALANDES S.A.S.

DISEÑO PLANO:	FECHA:
J.FLOREZ	29/08/2023
DISEÑO:	FECHA:
EDUARDOÑO	



CLIENTE: EDUARDOÑO
PROYECTO: PTARND GRANJA SAN PACHO
CONTENIDO: CONTROL ARRANQUE DIRECTO
RUTA DE ARCHIVO: D:\1.TEMP DIBUJO\2023\EDUARDOÑO\OP 28126 EDUARDOÑO PTARND AVICOLA TRIPLE A GRANJA SAN PACHO\ELECTRICOS\AS CONTROL ARRANQUE DIRECTO.dwg

ORDEN DE PRODUCCIÓN: 28126-1	VERSIÓN: 01
TABLERO PTARND GRANJA SAN PACHO	ESQUEMA: A5
RESPONSABLE DEL PROYECTO: M. DE LA CRUZ	HOJA:
	DE: 16
	FECHA DE IMPRESIÓN: 11-10-2023

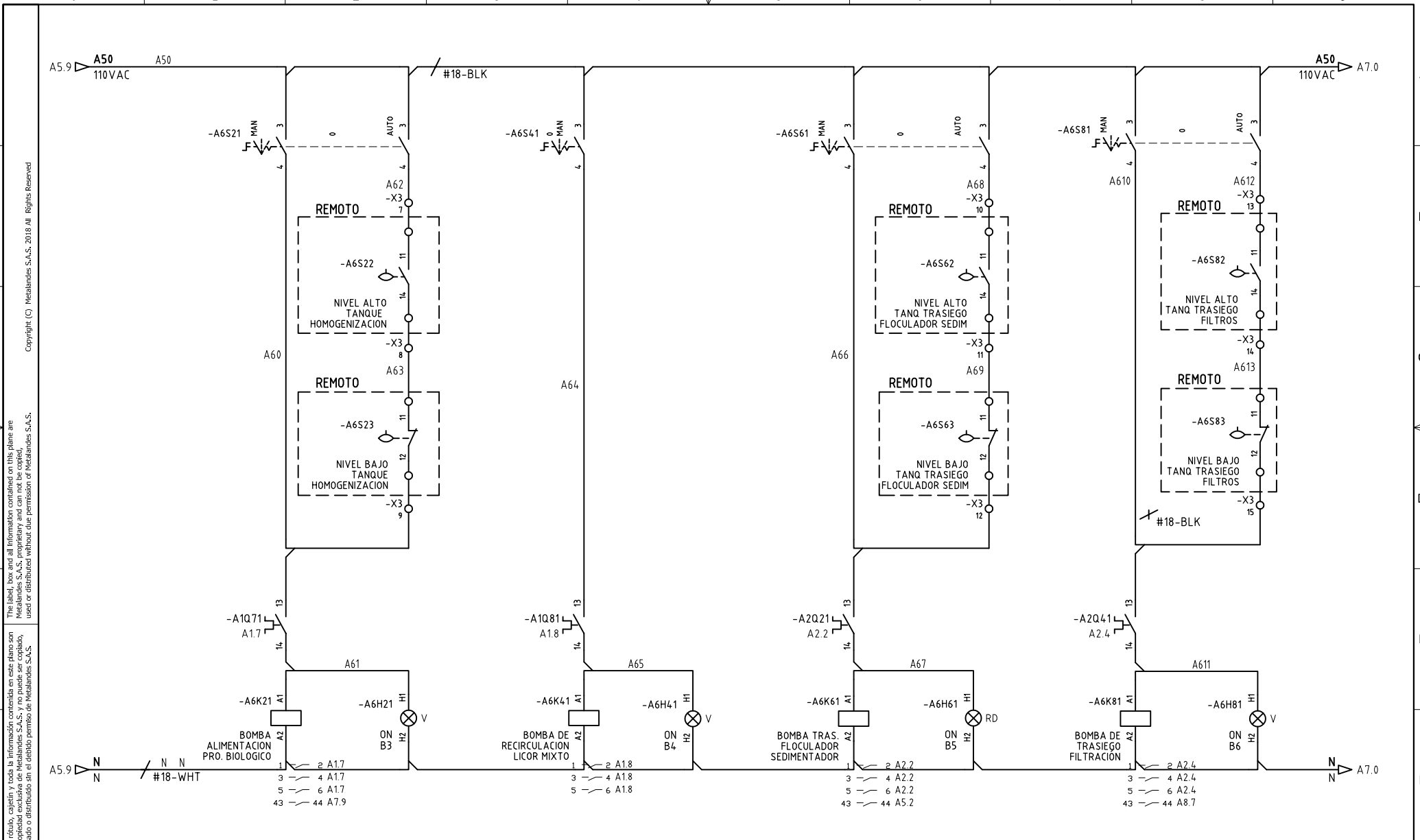

DISEÑO PLANO: J.FLOREZ	FECHA: 29/08/2023	CLIENTE: EDUARDOÑO PROYECTO: PTARND GRANJA SAN PACHO CONTENIDO: CONTROL ARRANQUE DIRECTO	ORDEN DE PRODUCCIÓN: 28126-1 TABLERO PTARND GRANJA SAN PACHO	VERSIÓN: 01 ESQUEMA: A6
DISEÑO: EDUARDOÑO		RUTA DE ARCHIVO: D:\1.TEMP DIBUJO\2023\EDUARDOÑO\OP 28126 EDUARDOÑO PTARND AVICOLA TRIPLE A GRANJA SAN PACHO\ELECTRICOS\A6 CONTROL ARRANQUE DIRECTO.dwg	RESPONSABLE DEL PROYECTO: M. DE LA CRUZ	HOJA: DE: 17 FECHA DE IMPRESIÓN: 11-10-2023

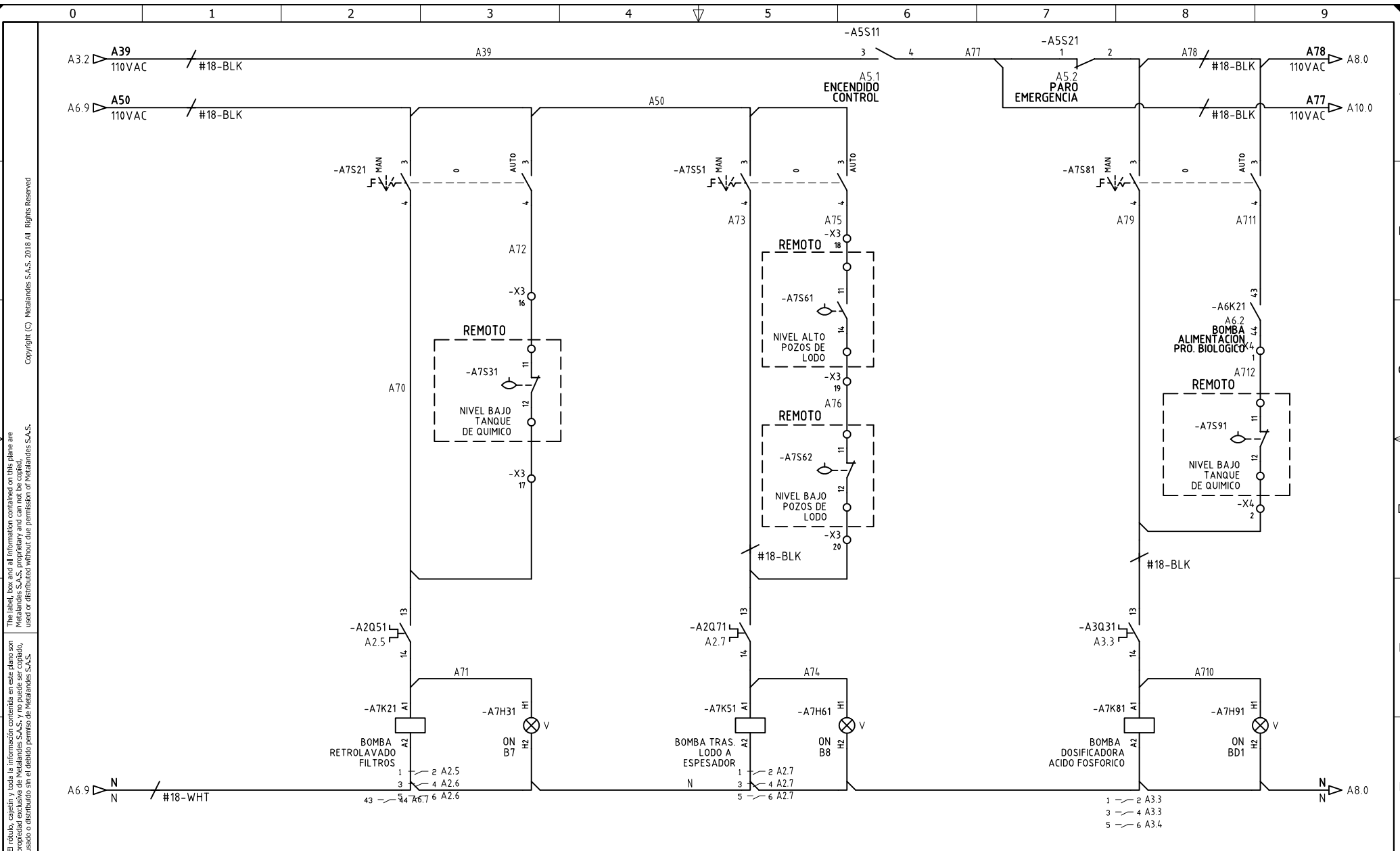

The label, box and all information contained on this plane are property of METALANDES S.A.S. No part of this document may be reproduced, stored in a retrieval system, or transmitted in any form or by any means, electronic, mechanical, photocopying, recording, or by any information storage and retrieval system, without the prior written permission of METALANDES S.A.S.

DISEÑO PLANO: J.FLOREZ	FECHA: 29/08/2023
DISEÑO: EDUARDOÑO	FECHA:



CLIENTE: EDUARDOÑO
PROYECTO: PTARND GRANJA SAN PACHO
CONTENIDO: CONTROL ARRANQUE DIRECTO
RUTA DE ARCHIVO: D:\1.TEMP DIBUJO\2023\E\EDUARDOÑO\OP 28126 EDUARDOÑO PTARND AVICOLA TRIPLE A GRANJA SAN PACHO\ELECTRICOS\A7 CONTROL ARRANQUE DIRECTO.dwg

ORDEN DE PRODUCCIÓN: 28126-1	VERSIÓN: 01
TABLERO PTARND GRANJA SAN PACHO	ESQUEMA: A7
RESPONSABLE DEL PROYECTO: M. DE LA CRUZ	HOJA:
	DE: 18
	FECHA DE IMPRESIÓN: 11-10-2023

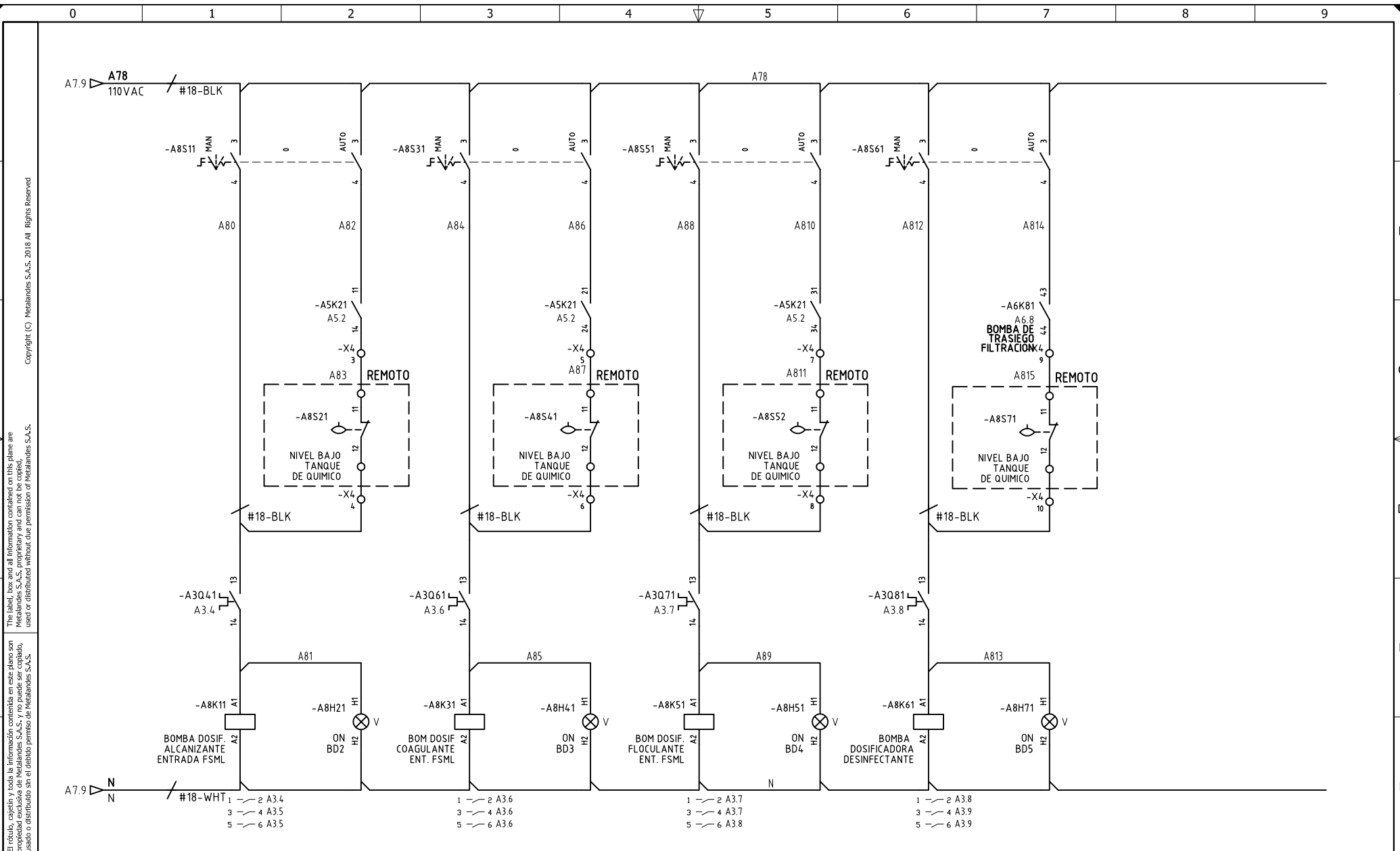

El rótulo, cajetín y toda la información contenida en este plano son propiedad de METALANDES S.A.S. y no puede ser usado, usado o distribuido sin el debido permiso de METALANDES S.A.S.

DISEÑO PLANO: J.FLOREZ
 DISEÑO: EDUARDOÑO

FECHA: 29/08/2023
 FECHA:



CLIENTE: EDUARDOÑO
 PROYECTO: PTARND GRANJA SAN PACHO
 CONTENIDO: CONTROL ARRANQUE DIRECTO

ORDEN DE PRODUCCIÓN: 28126-1
 TABLERO PTARND GRANJA SAN PACHO
 RESPONSABLE DEL PROYECTO: M. DE LA CRUZ
 VERSIÓN: 01
 ESQUEMA: A8
 HOJA:
 DE: 19
 FECHA DE IMPRESIÓN: 11-10-2023

RUTA DE ARCHIVO: D:\1.TEMP DIBUJO\2023\EDUARDOÑO\OP 28126 EDUARDOÑO PTARND AVICOLA TRIPLE A GRANJA SAN PACHO\ELECTRICOS\A8 CONTROL ARRANQUE DIRECTO.dwg

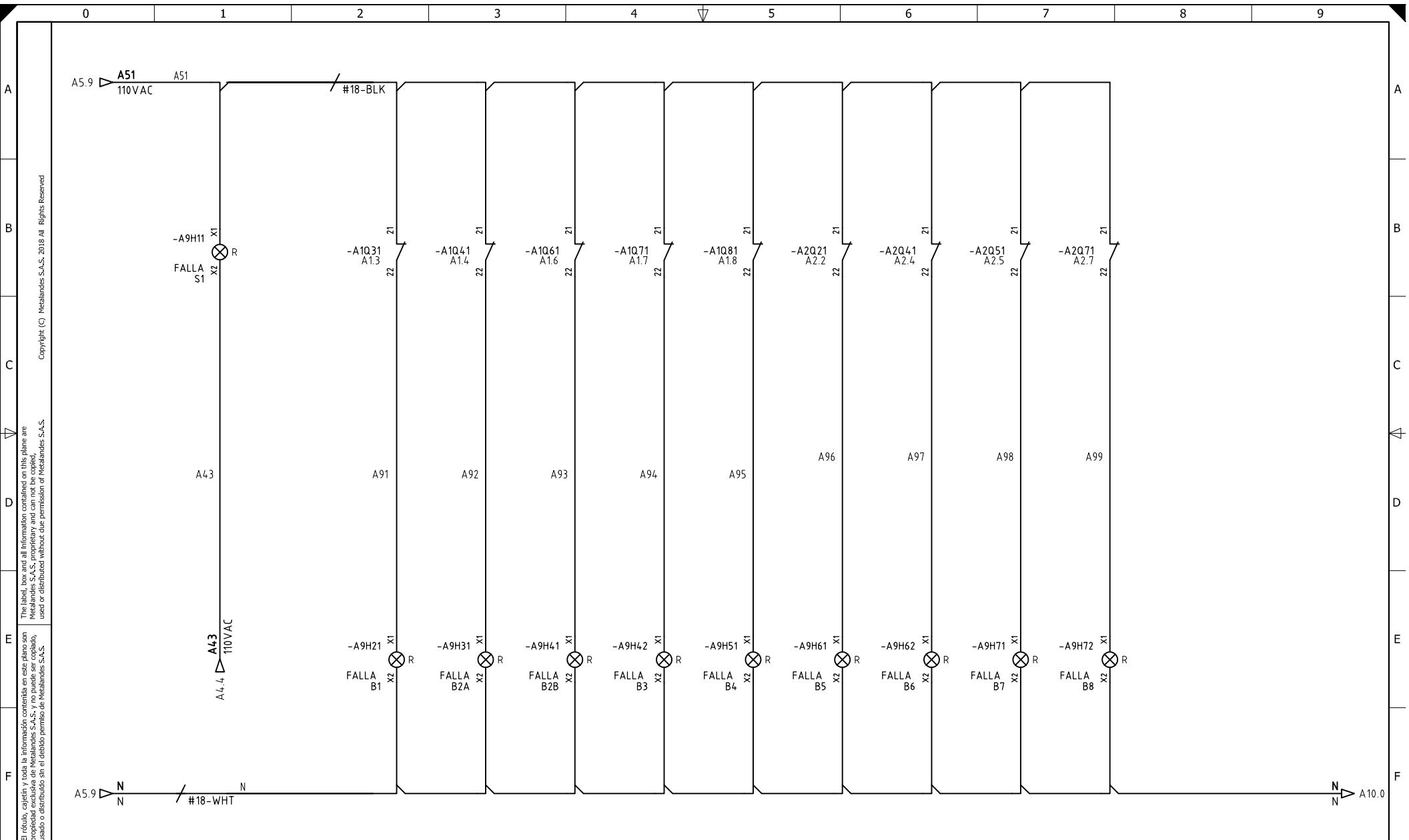

Copyright (C) Metalandes S.A.S. 2018 All Rights Reserved

The label, box and all information contained on this plane are property of Metalandes S.A.S. No part of this drawing may be used or distributed without the permission of Metalandes S.A.S.

DISEÑO PLANO:	FECHA:
J.FLOREZ	29/08/2023
DISEÑO:	FECHA:
EDUARDOÑO	



METALANDES S.A.S

CLIENTE: EDUARDOÑO
PROYECTO: PTARND GRANJA SAN PACHO
CONTENIDO: INDICADORES DE FALLA
ORDEN DE PRODUCCIÓN: 28126-1
TABLERO PTARND GRANJA SAN PACHO
RESPONSABLE DEL PROYECTO: M. DE LA CRUZ

VERSIÓN: 01
ESQUEMA: A9
HOJA:
DE: 20
FECHA DE IMPRESIÓN: 11-10-2023

RUTA DE ARCHIVO: D:\1_TEMP DIBUJO\2023\E\EDUARDOÑO\OP 28126 EDUARDOÑO PTARND AVICOLA TRIPLE A GRANJA SAN PACHO\ELECTRICOS\A9 INDICADORES DE FALLA.dwg

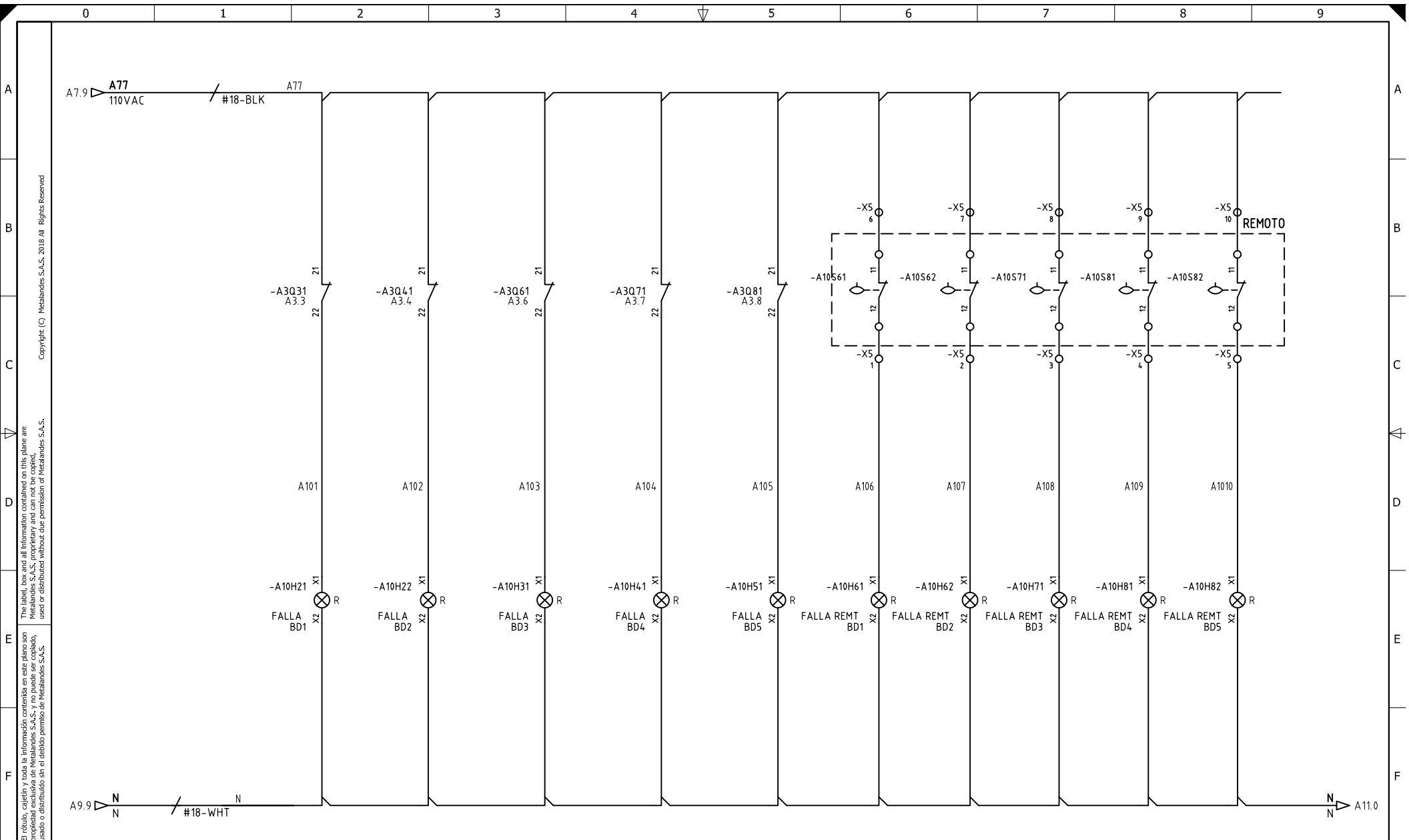

Copyright (C) Metalandes S.A.S. 2018 All Rights Reserved

El rótulo, cajetín y toda la información contenida en este plano son propiedad de METALANDES S.A.S. y no pueden ser copiados, usados o distribuidos sin el debido permiso de METALANDES S.A.S.

DISEÑO PLANO:	FECHA:
J.FLOREZ	29/08/2023
DISEÑO:	FECHA:
EDUARDOÑO	



METALANDES S.A.S

CLIENTE: EDUARDOÑO
PROYECTO: PTARND GRANJA SAN PACHO
CONTENIDO: INDICADORES DE FALLA
RUTA DE ARCHIVO: D:\1_TEMP_DIBUJO\2023\E\EDUARDOÑO\OP 28126 EDUARDOÑO PTARND AVICOLA TRIPLE A GRANJA SAN PACHO\ELECTRICOS\A10 INDICADORES DE FALLA.dwg

ORDEN DE PRODUCCIÓN: 28126-1	VERSIÓN: 01
TABLERO PTARND GRANJA SAN PACHO	ESQUEMA: A10
RESPONSABLE DEL PROYECTO: M. DE LA CRUZ	HOJA: DE: 21
	FECHA DE IMPRESIÓN: 11-10-2023

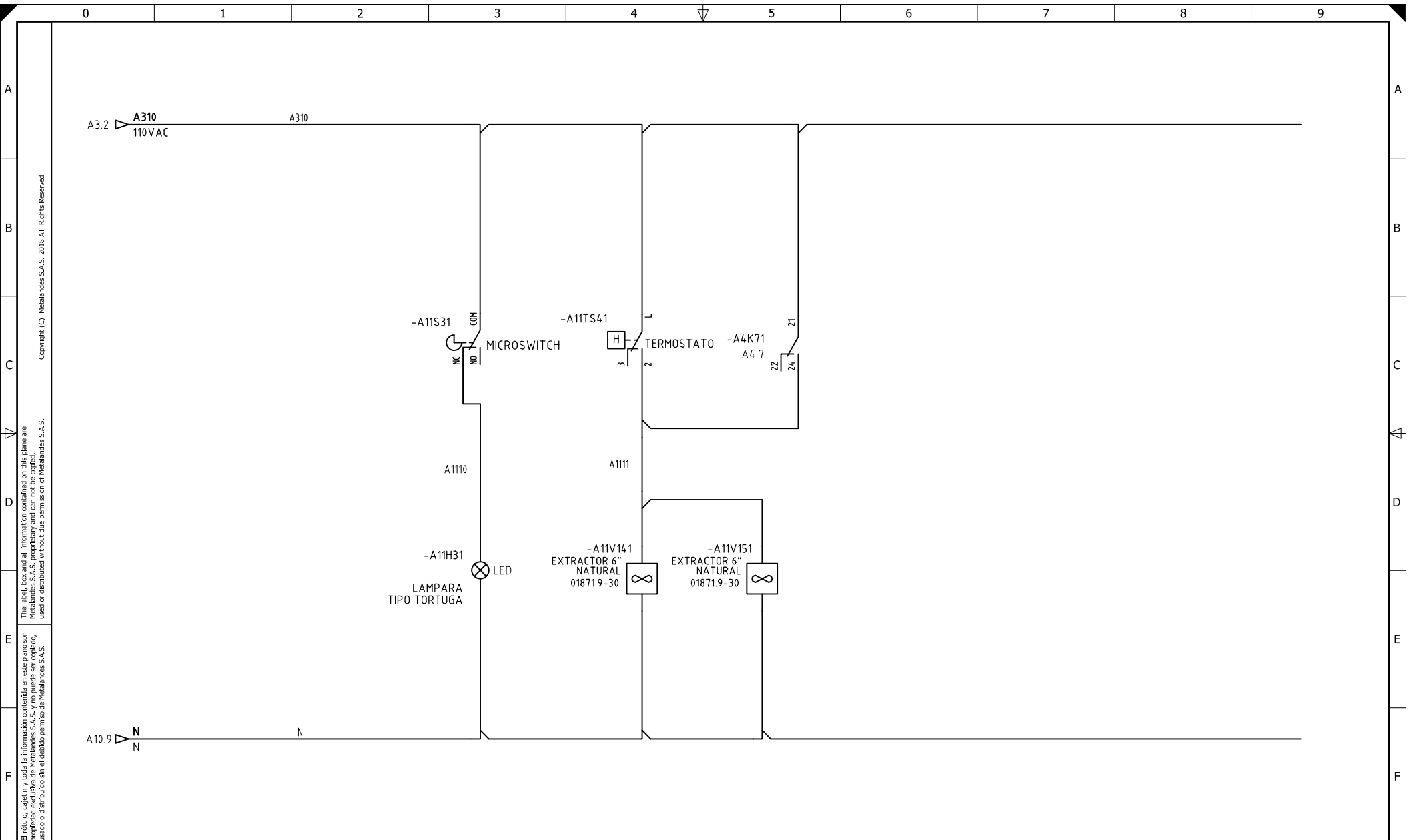

Copyright (C) Metalandes S.A.S. 2018 All Rights Reserved

The label, box and all information contained on this plane are property of Metalandes S.A.S. and are not to be used, copied, used or distributed without the permission of Metalandes S.A.S.

El rótulo, cajetín y toda la información contenida en este plano son propiedad de Metalandes S.A.S. y no pueden ser copiados, usados o distribuidos sin el debido permiso de Metalandes S.A.S.

DISEÑO PLANO:	FECHA:
J.FLOREZ	29/08/2023
DISEÑO:	FECHA:
EDUARDOÑO	



METALANDES S.A.S

CLIENTE: EDUARDOÑO
PROYECTO: PTARND GRANJA SAN PACHO
CONTENIDO: CONTROL ILUMINACION VENTILACION
RUTA DE ARCHIVO: D:\1_TEMP_DIBUJO\2023\E\EDUARDOÑO\OP 28126 EDUARDOÑO PTARND AVICOLA TRIPLE A GRANJA SAN PACHO\ELECTRICOS\A11 CONTROL ILUMINACION VENTILACION.dwg

ORDEN DE PRODUCCIÓN: 28126-1	VERSIÓN: 01
TABLERO PTARND GRANJA SAN PACHO	ESQUEMA: A11
RESPONSABLE DEL PROYECTO: M. DE LA CRUZ	HOJA: DE: 22
	FECHA DE IMPRESIÓN: 11-10-2023