

Copyright (C) Metalandes S.A.S. 2018 All Rights Reserved

The label, box and all information contained on this plane are property of Metalandes S.A.S. and may not be reproduced, used or distributed without the permission of Metalandes S.A.S.

DISEÑO PLANO: <b>D. MADRID</b>	FECHA: 10/02/2023
DISEÑO: <b>CONASEL</b>	FECHA:



# METALANDES S.A.S

CLIENTE: <b>CONASEL</b>	ORDEN DE PRODUCCIÓN: <b>27448-3</b>
PROYECTO: <b>MCC FIJO CANTERA</b>	BANCO CAPACITORES <b>60KVAR 440VAC</b>
CONTENIDO: <b>UNIFILAR</b>	RESPONSABLE DEL PROYECTO: <b>S. LOPEZ</b>
RUTA DE ARCHIVO: <b>D:\1-TEMP DIBUJO\2023\C\CONASEL\OP 27448 MCC FIJO CANTERA\ELECTRICOS\CU1 UNIFILAR.DWG</b>	

VERSIÓN: <b>02</b>
ESQUEMA: <b>CU1</b>
HOJA: <b>2</b>
DE: <b>3</b>
FECHA DE IMPRESIÓN: 05-18-2023

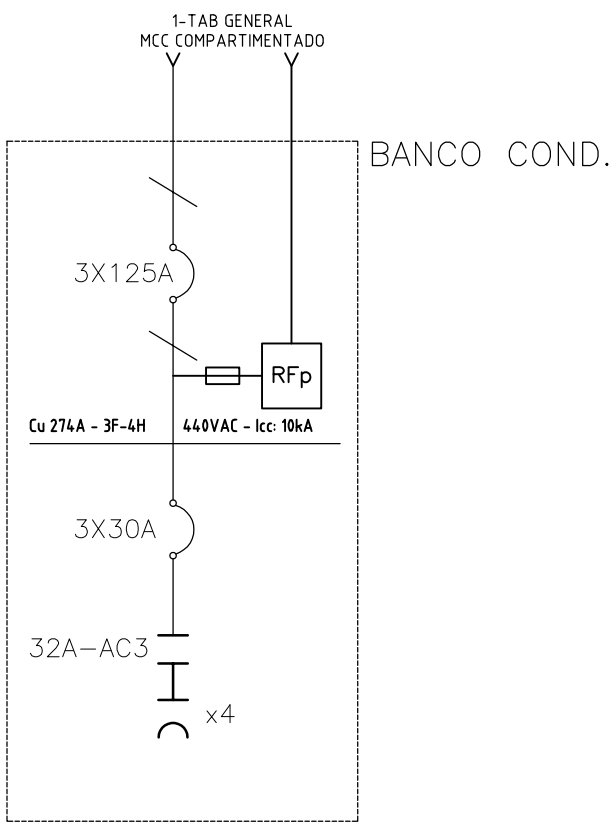

BANCO COND.

60kVAR  
Banco Condensadores  
Automatico  
4 pasos moviles de  
15kVAR/440VAC

Copyright (C) Metalandes S.A.S. 2018 All Rights Reserved

The label, box and all information contained on this plane are property of Metalandes S.A.S. and its subsidiaries. No part of this document may be reproduced, stored in a retrieval system, or distributed without the permission of Metalandes S.A.S.

El rótulo, cajetín y toda la información contenida en este plano son propiedad de Metalandes S.A.S. y sus filiales. No se permite la reproducción, el almacenamiento en un sistema de recuperación, ni la distribución sin el consentimiento de Metalandes S.A.S.

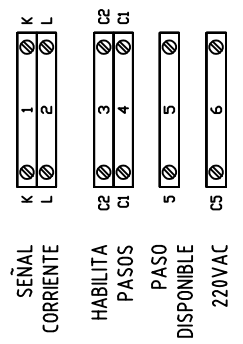
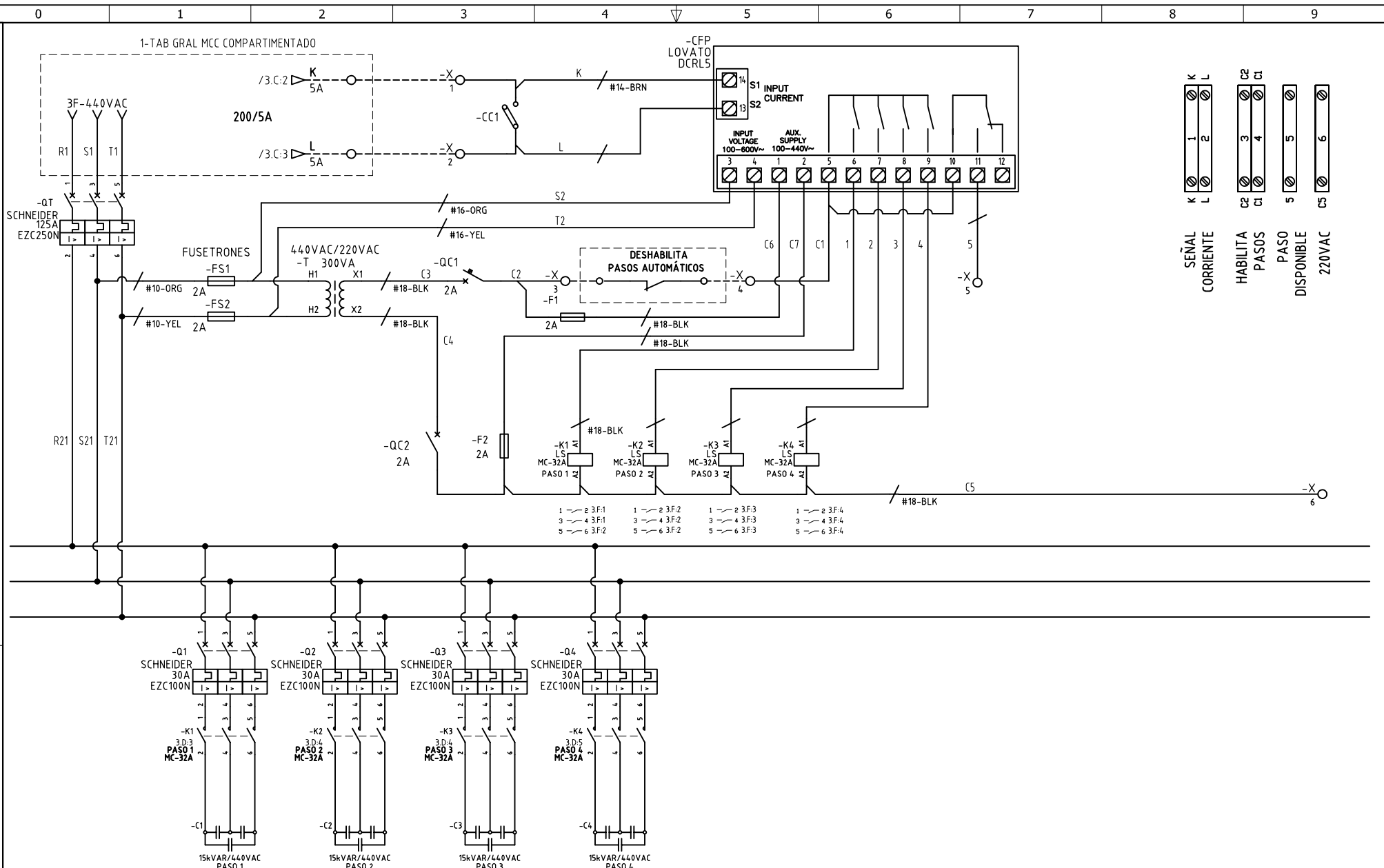

- 1 --- 2 3F:1    1 --- 2 3F:2    1 --- 2 3F:3    1 --- 2 3F:4
- 3 --- 4 3F:1    3 --- 4 3F:2    3 --- 4 3F:3    3 --- 4 3F:4
- 5 --- 6 3F:2    5 --- 6 3F:2    5 --- 6 3F:3    5 --- 6 3F:4

DISEÑO PLANO:  
**D. MADRID**  
 DISEÑO:  
**CONASEL**

FECHA:  
 10/02/2023  
 FECHA:



**METALANDES S.A.S**

CLIENTE: CONASEL  
 PROYECTO: MCC FIJO CANTERA  
 CONTENIDO: CORRECTOR FACTOR DE POTENCIA

ORDEN DE PRODUCCIÓN: 27448-3  
 BANCO CAPACITORES  
 60KVAR 440VAC  
 RESPONSABLE DEL PROYECTO:  
**S. LOPEZ**

VERSIÓN: 02  
 ESQUEMA: C1  
 HOJA: 3  
 DE: 3  
 FECHA DE IMPRESIÓN:  
 05-18-2023

RUTA DE ARCHIVO: D:\1.TEMP DIBUJO\2023\C\CONASEL\OP 27448 MCC FIJO CANTERA\ELECTRICOS\C1 CORRECTOR FACTOR DE POTENCIA.DWG