

0 1 2 3 4 5 6 7 8 9

TABLERO DE DISTRIBUCIÓN ARCHAS ZF-F3 480 V TDZF3

VIENE DE
CDP480F2
VER PLANO
0556701-PG-EE-GRAL-06-0023

INTERCONEXIÓN CON
ARCHA ZF-F2
VER PLANO
0556701-PG-EE-GRAL-06-0010

INTERCONEXIÓN
TOTALIZADOR PALETIZADO 2
VER PLANO
0556701-PG-EE-GRAL-06-0011

2(3F x 250 kcmil) Cu HFFR-LS
(Ver nota 7)

1(3F x 500 kcmil) Cu HFFR-LS
(Ver nota 7)

2(3F x 350 kcmil) Cu HFFR-LS
(Ver nota 7)

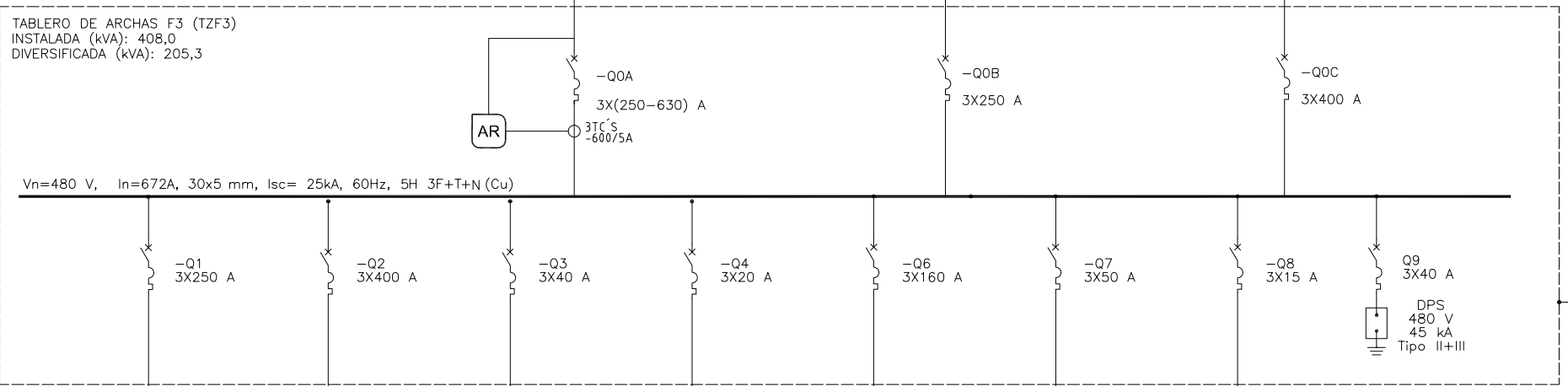

POTENCIA INSTALADA (kVA)

ANNEALING LEHR - F3 133,3

TABLERO DE LINEA INSPECCION - F3 138,9

TOMACORRIENTE 24,9

TRATAMIENTO EN CALIENTE - F3 11,1

RESERVA 2,0

Copyright (C) Metalandes S.A.S. 2018 All Rights Reserved
 The label, box and all information contained on this plane are property of METALANDES S.A.S. and may not be copied, used or distributed without the permission of Metalandes S.A.S.
 El rótulo, cajetín y toda la información contenida en este plano son propiedad de METALANDES S.A.S. y no pueden ser copiados, usados o distribuidos sin el debido permiso de Metalandes S.A.S.

DISEÑO PLANO: D. MADRID	FECHA: 24/10/2022
DISEÑO: CRIST. PELDAR S.A.	FECHA:



CLIENTE: CRISTALERIA PELDAR S.A.	ORDEN DE PRODUCCIÓN: 27019-14	VERSIÓN: 01
PROYECTO: DISTRIBUCIÓN PELDAR	TAB DIST ARCHAS TDZF3-480	ESQUEMA: NU1
CONTENIDO: UNIFILAR	RESPONSABLE DEL PROYECTO: A. CARMONA	HOJA: 17
		DE: 17
		FECHA DE IMPRESIÓN: 07-24-2023

VIENE DE
CDP480F2
VER PLANO
0556701-PG-EE-GRAL-06-0023
3F-5H-480VAC

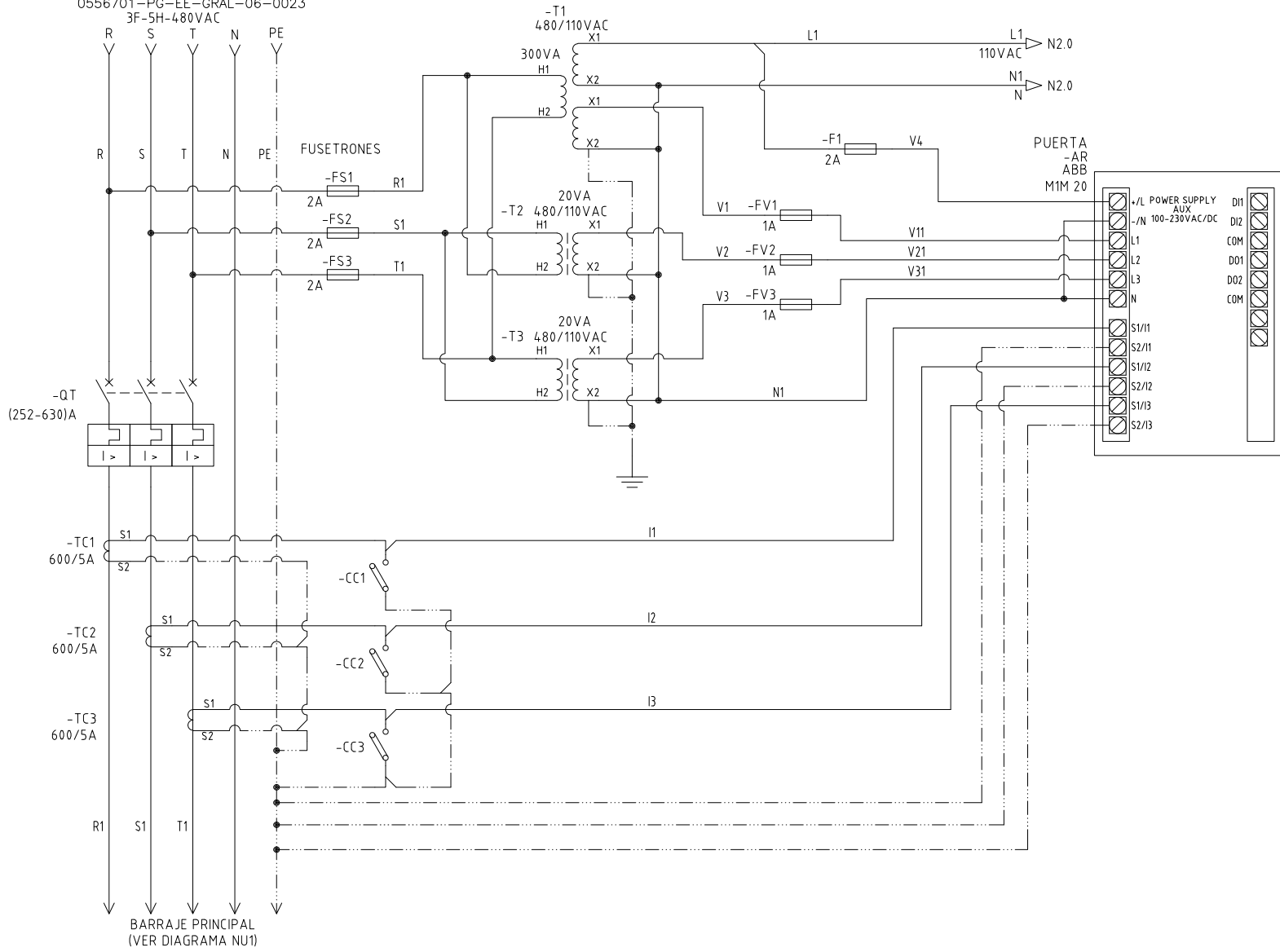

The label, box and all information contained on this plane are property of METALANDES S.A.S. and may not be reproduced, used or distributed without the permission of METALANDES S.A.S.

DISEÑO PLANO:
D. MADRID
FECHA:
24/10/2022

DISEÑO:
CRIST. PELDAR S.A.
FECHA:



METALANDES S.A.S

CLIENTE: CRISTALERIA PELDAR S.A.
PROYECTO: DISTRIBUCIÓN PELDAR
CONTENIDO: ANALIZADOR DE REDES

ORDEN DE PRODUCCIÓN: 27019-14
TAB DIST ARCHAS
TDZF3-480
RESPONSABLE DEL PROYECTO:
A. CARMONA

VERSIÓN: 01
ESQUEMA: N1
HOJA:
DE: 122
FECHA DE IMPRESIÓN:
07-24-2023

RUTA DE ARCHIVO: D:\1.TEMP DIBUJO\2022\PA\PELDAR\OP 27019 DISTRIBUCION PELDAR\ELECTRICOS\N1 ANALIZADOR DE REDES.DWG

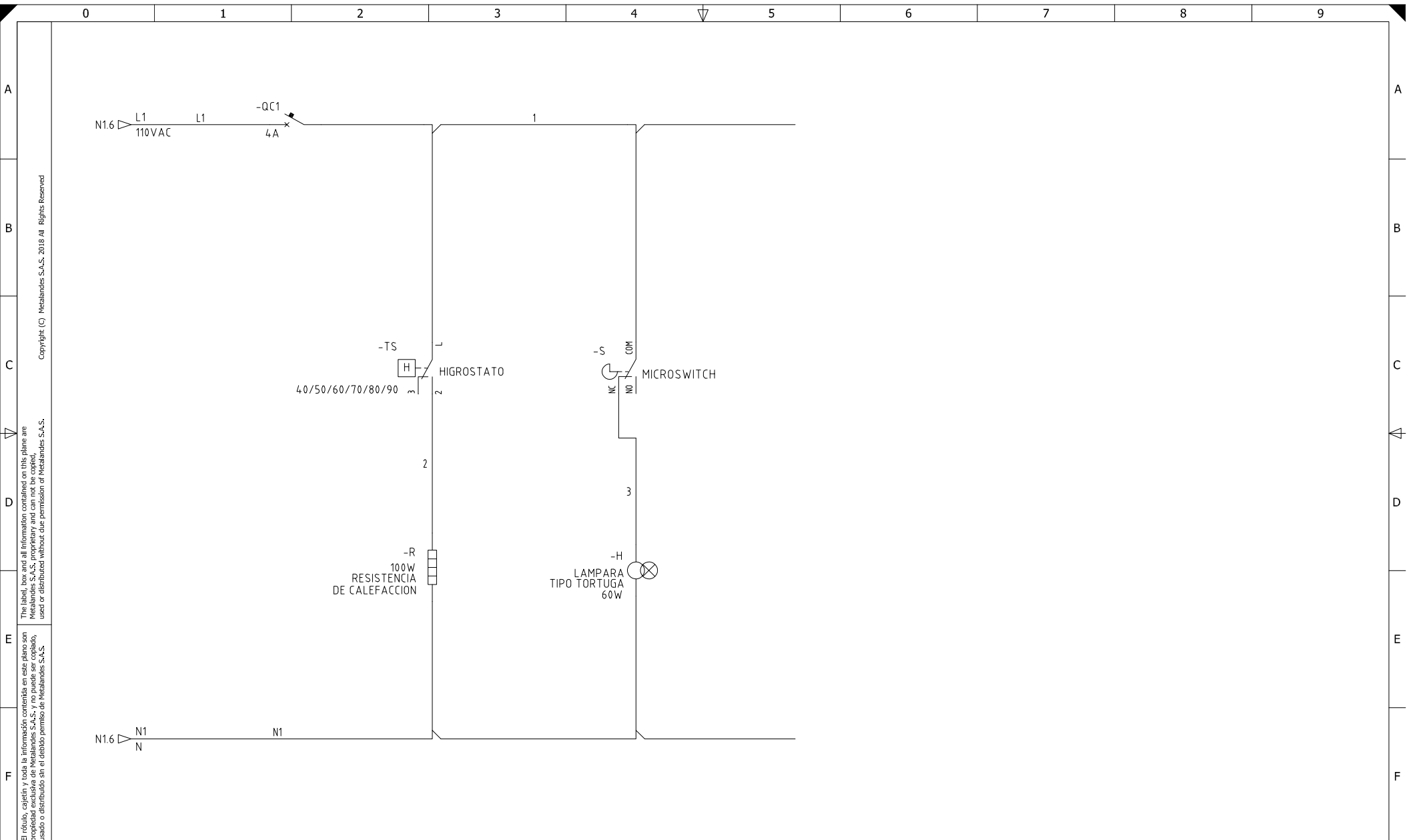

Copyright (C) Metalandes S.A.S. 2018 All Rights Reserved

The label, box and all information contained on this plane are property of Metalandes S.A.S. and no part of it may be reproduced, stored in a retrieval system, or transmitted in any form or by any means, electronic, mechanical, photocopying, recording, or by any information storage and retrieval system, without the prior written permission of Metalandes S.A.S.

DISEÑO PLANO: D. MADRID	FECHA: 24/10/2022
DISEÑO: CRIST. PELDAR S.A.	FECHA:



METALANDES S.A.S

CLIENTE: CRISTALERIA PELDAR S.A.	ORDEN DE PRODUCCIÓN: 27019-14	VERSIÓN: 01
PROYECTO: DISTRIBUCIÓN PELDAR	TAB DIST ARCHAS	ESQUEMA: N2
CONTENIDO: CONTROL ILUMINACION Y TEMPERATURA	TDZF3-480	HOJA:
	RESPONSABLE DEL PROYECTO: A. CARMONA	DE: 123
		FECHA DE IMPRESIÓN: 07-24-2023

RUTA DE ARCHIVO: D:\1.TEMP DIBUJO\2022\PELDAR\OP 27019 DISTRIBUCION PELDAR\ELECTRICOS\N2 CONTROL ILUMINACION Y CALEFACCION.DWG