

TABLERO GENERAL DE ACOMETIDAS (TIPO ML) TGA-MG-001

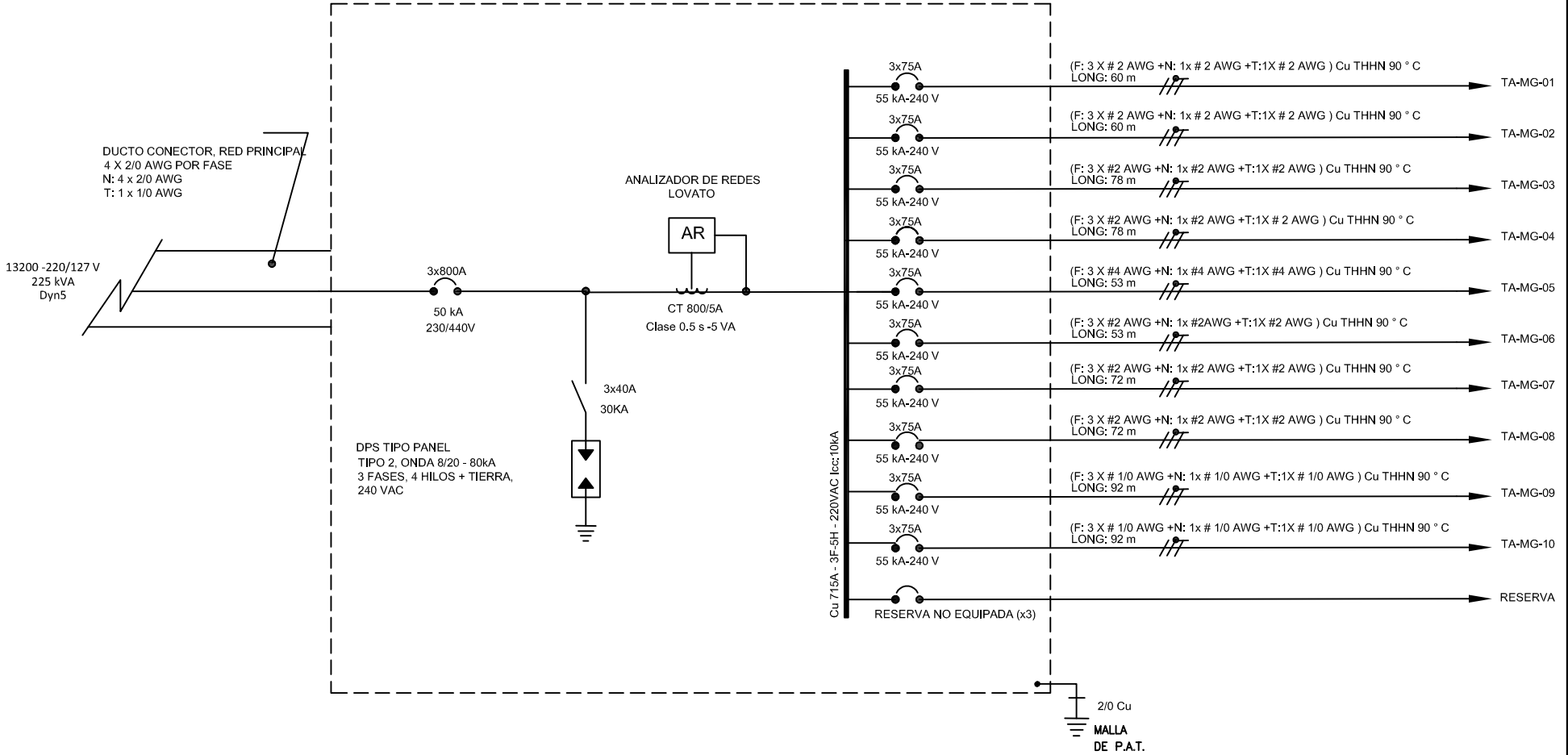

Copyright (C) Metalandes S.A.S. 2018 All Rights Reserved.
 The label, box and all information contained on this plane are property exclusive of Metalandes S.A.S. and no puede ser copiado, usado o distribuido sin el debido permiso de Metalandes S.A.S.

DISEÑO PLANO: D. MADRID
 FECHA: 02/12/2021
 DISEÑO: MEGAL
 FECHA:



METALANDES S.A.S

CLIENTE: MEGAL
 PROYECTO: PLATANAL
 CONTENIDO: UNIFILAR

ORDEN DE PRODUCCIÓN: 26425-1
 TAB TGA MG 001 PLATANAL
 RESPONSABLE DEL PROYECTO:
 A. CARMONA
 VERSIÓN: 01
 ESQUEMA: AU1
 HOJA:
 DE: 10
 FECHA DE IMPRESIÓN:
 01-03-2022

RUTA DE ARCHIVO: D:\1.TEMP DIBUJO\2021\M\MEGAL\OP 26425 EL PLATANAL\ELECTRICOS\AU1 UNIFILAR.DWG

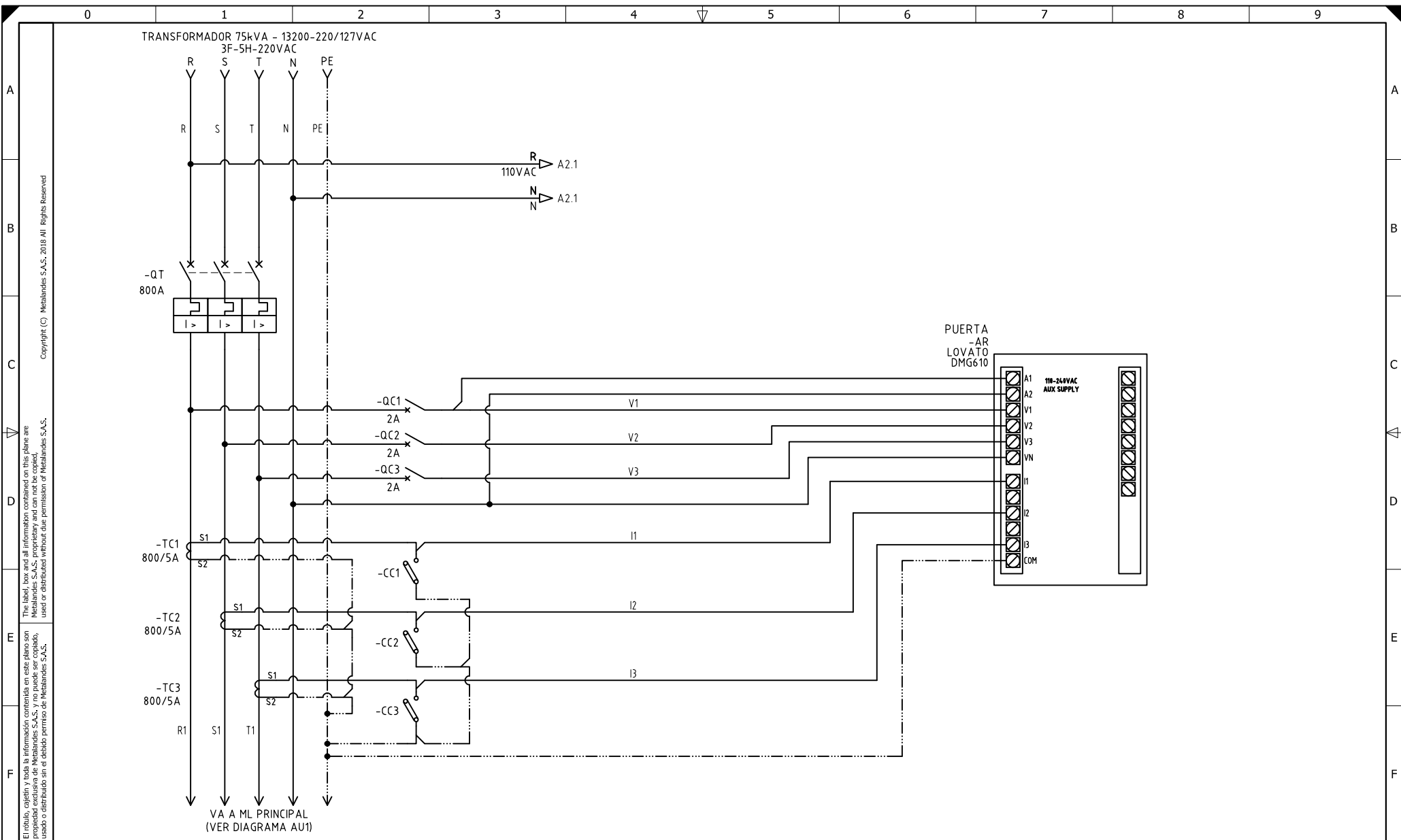

El título, cajetín y toda la información contenida en este plano son propiedad exclusiva de Metalandes S.A.S., y no puede ser copiado, usado o distribuido sin el debido permiso de Metalandes S.A.S.

Copyright (C) Metalandes S.A.S. 2018 All Rights Reserved

DISEÑO PLANO:
D. MADRID
DISEÑO:
MEGAL

FECHA: 02/12/2021
FECHA:



METALANDES S.A.S

CLIENTE: MEGAL
PROYECTO: PLATANAL
CONTENIDO: ANALIZADOR DE REDES

ORDEN DE PRODUCCIÓN: 26425-1
TAB TGA MG 001 PLATANAL
RESPONSABLE DEL PROYECTO:
A. CARMONA

VERSIÓN: 01
ESQUEMA: A1
HOJA:
DE: 11
FECHA DE IMPRESIÓN:
01-03-2022

RUTA DE ARCHIVO: D:\1.TEMP DIBUJO\2021\M\MEGAL\OP 26425 EL PLATANAL\ELECTRICOS\VA1 ANALIZADOR DE REDES.DWG

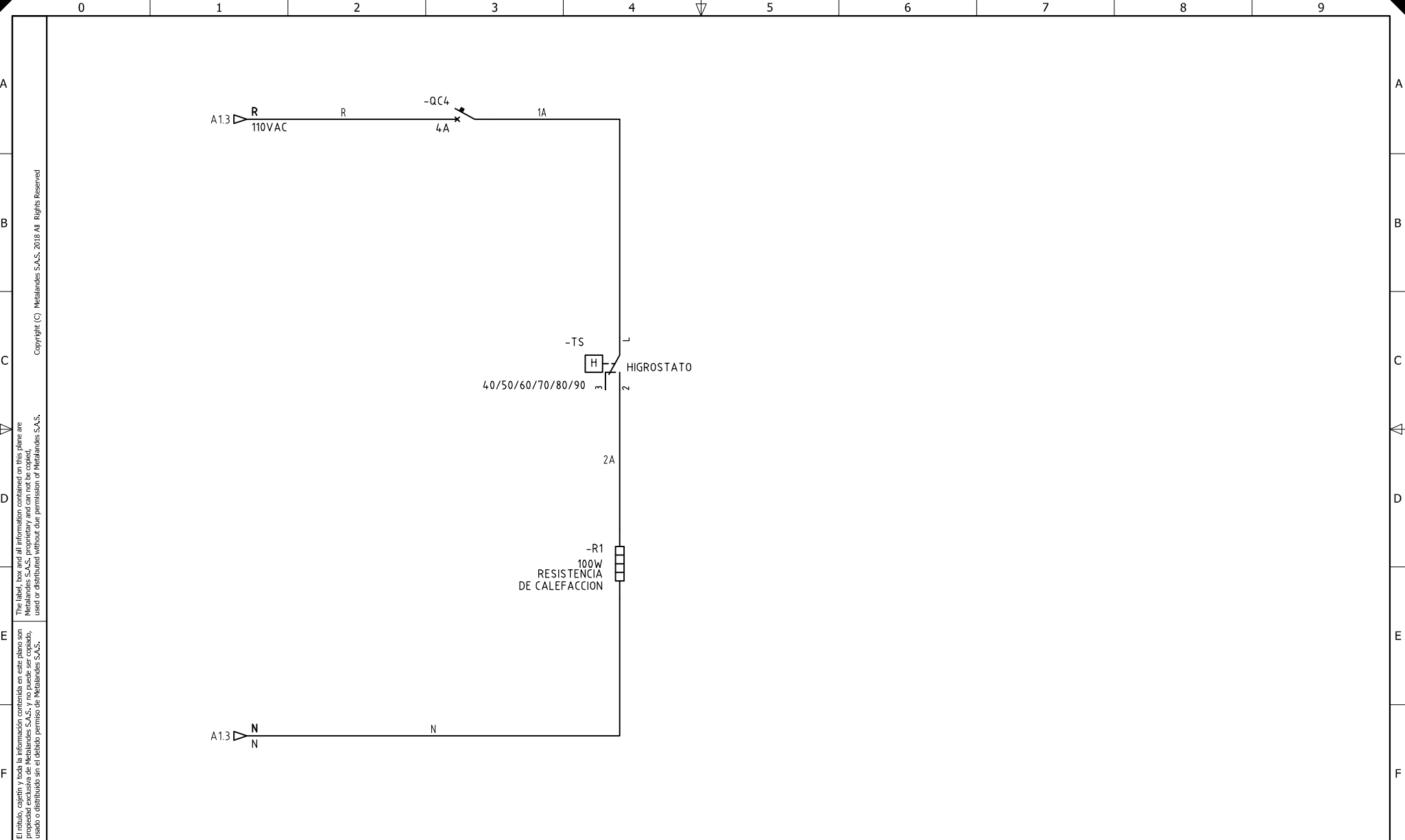

El título, cajetín y toda la información contenida en este plano son propiedad exclusiva de Metalandes S.A.S., y no puede ser copiado, usado o distribuido sin el debido permiso de Metalandes S.A.S.
 The label, box and all information contained on this plane are property exclusive of Metalandes S.A.S., proprietary and can not be copied, used or distributed without due permission of Metalandes S.A.S.
 Copyright (C) Metalandes S.A.S. 2018 All Rights Reserved

DISEÑO PLANO:	FECHA:
D. MADRID	02/12/2021
DISEÑO:	FECHA:
MEGAL	



CLIENTE: MEGAL	ORDEN DE PRODUCCIÓN: 26425-1
PROYECTO: PLATANAL	TAB TGA MG 001 PLATANAL
CONTENIDO: CONTROL DE TEMPERATURA	RESPONSABLE DEL PROYECTO: A. CARMONA
RUTA DE ARCHIVO: D:\1.TEMP DIBUJO\2021\MMEGAL\OP 26425 EL PLATANAL\ELECTRICOS\A2 CONTROL DE TEMPERATURA.DWG	

VERSIÓN: 01
ESQUEMA: A2
HOJA:
DE: 12
FECHA DE IMPRESIÓN: 01-03-2022