

SECADOR DE GALLINAZA GRANJA LA CEIBA - 3F-460V- 10 Ka a 460Vca- 60 Hz

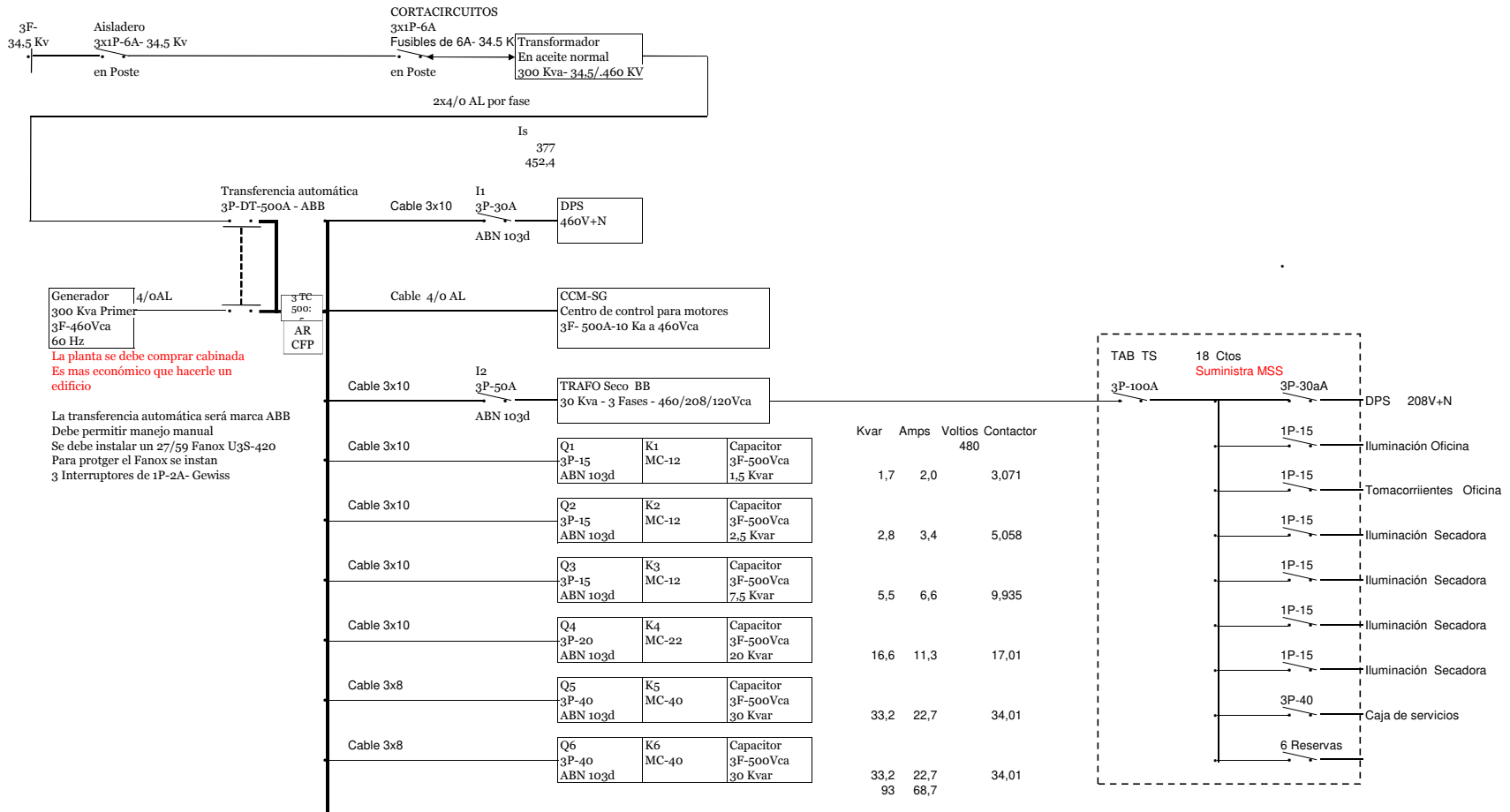

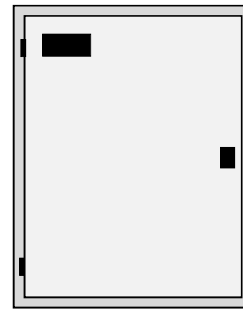
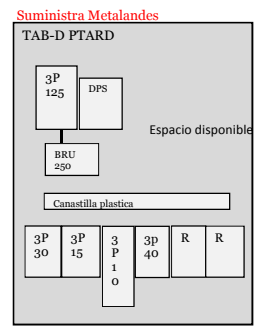
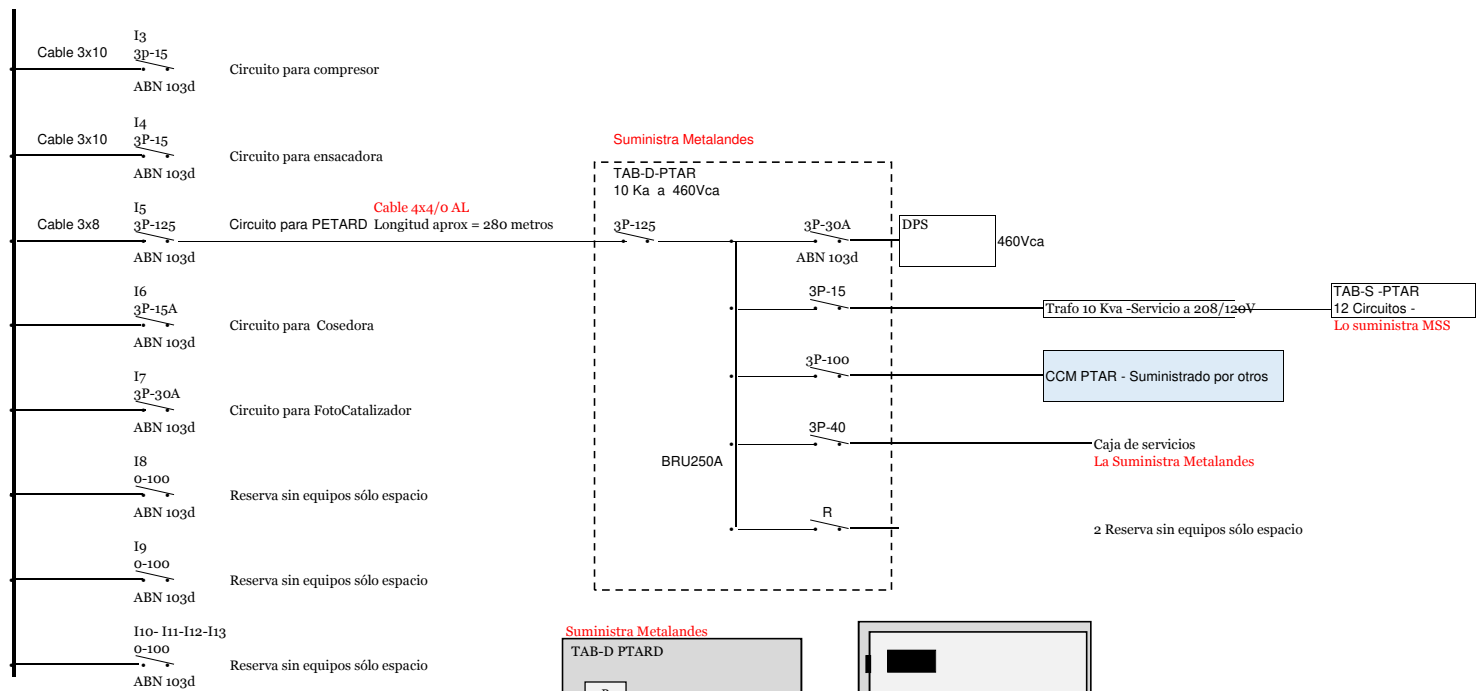

Cerradura con chapa sin llave

Dimensiones en metros:m2 Kilos

| | | | |
|--------|----------|------|-------|
| Altura | 1 | 3,63 | 47,92 |
| Ancho | 0,75 | | |
| Prof | 0,3 | | |
| Lamina | 16 | | |
| Color | RAL 7032 | | |
| IP | 60 | | |

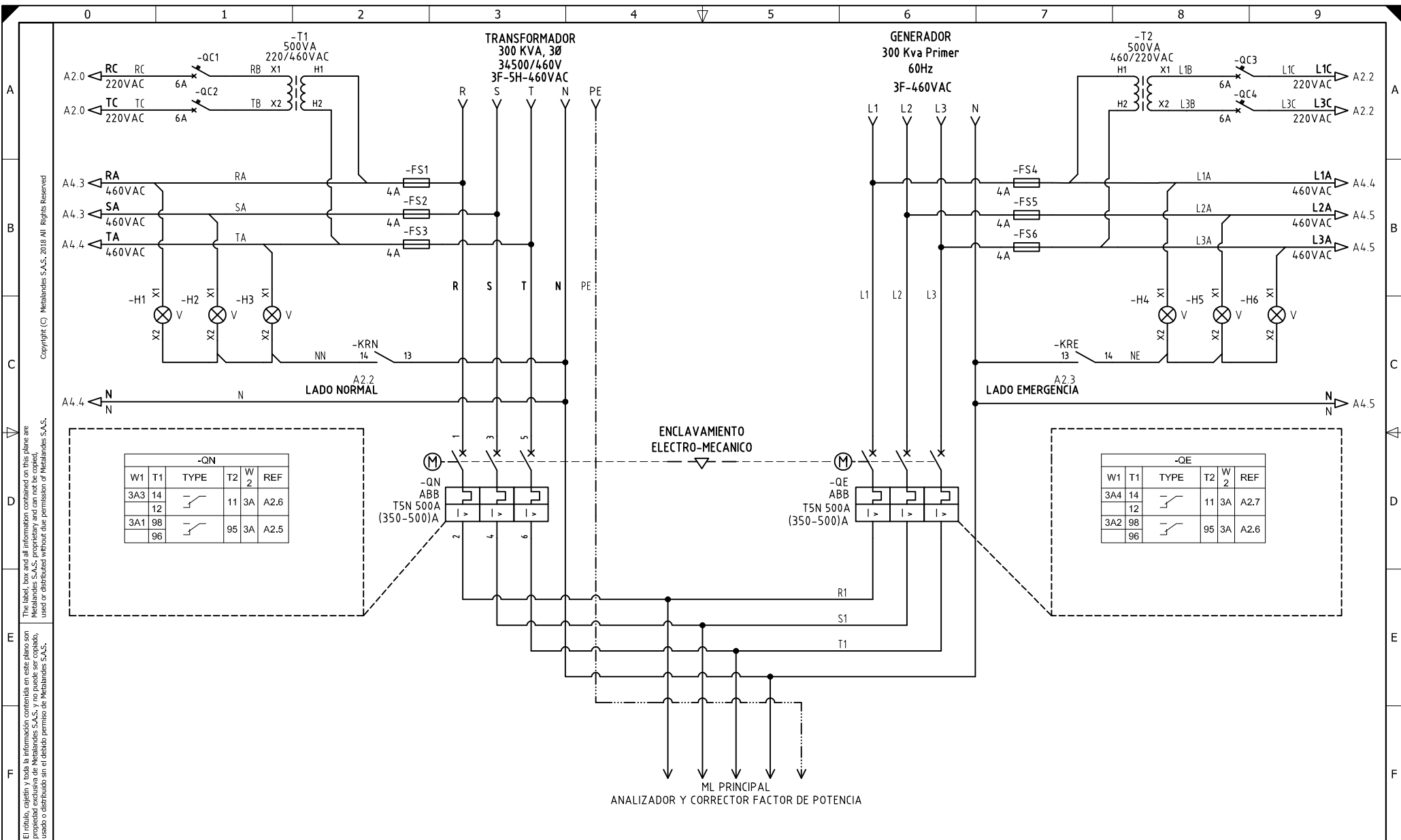

Copyright (C) Metalandes S.A.S. 2018 All Rights Reserved

El título, cajetín y toda la información contenida en este plano son propiedad exclusiva de Metalandes S.A.S. y no puede ser copiado, usado o distribuido sin el debido permiso de Metalandes S.A.S.

| -QN | | | | | |
|-----|----|------|----|----------------|------|
| W1 | T1 | TYPE | T2 | W ₂ | REF |
| 3A3 | 14 | - | 11 | 3A | A2.6 |
| | 12 | | | | |
| 3A1 | 98 | - | 95 | 3A | A2.5 |
| | 96 | | | | |

| -QE | | | | | |
|-----|----|------|----|----------------|------|
| W1 | T1 | TYPE | T2 | W ₂ | REF |
| 3A4 | 14 | - | 11 | 3A | A2.7 |
| | 12 | | | | |
| 3A2 | 98 | - | 95 | 3A | A2.6 |
| | 96 | | | | |

DISEÑO PLANO:
D. MADRID
FECHA: 04/01/2022

DISEÑO:
AVICOLA TRIPLE A
FECHA:



METALANDES S.A.S

CLIENTE: AVICOLA TRIPLE A
PROYECTO: GRANJA LA CEIBA
CONTENIDO: POTENCIA TRANSFERENCIA

ORDEN DE PRODUCCIÓN: 26069-1
MODULO 1 TRANSFERENCIA
RESPONSABLE DEL PROYECTO:
F. GONZALEZ
VERSIÓN: 01
ESQUEMA: A1
HOJA:
DE: 10
FECHA DE IMPRESIÓN:
01-05-2022

RUTA DE ARCHIVO: D:\1.TEMP DIBUJO\2021\AVICOLA TRIPLE A\OP 26069 SECADORA GALLINAZA\ELECTRICOS\A1 POTENCIA TRANSFERENCIA.dwg

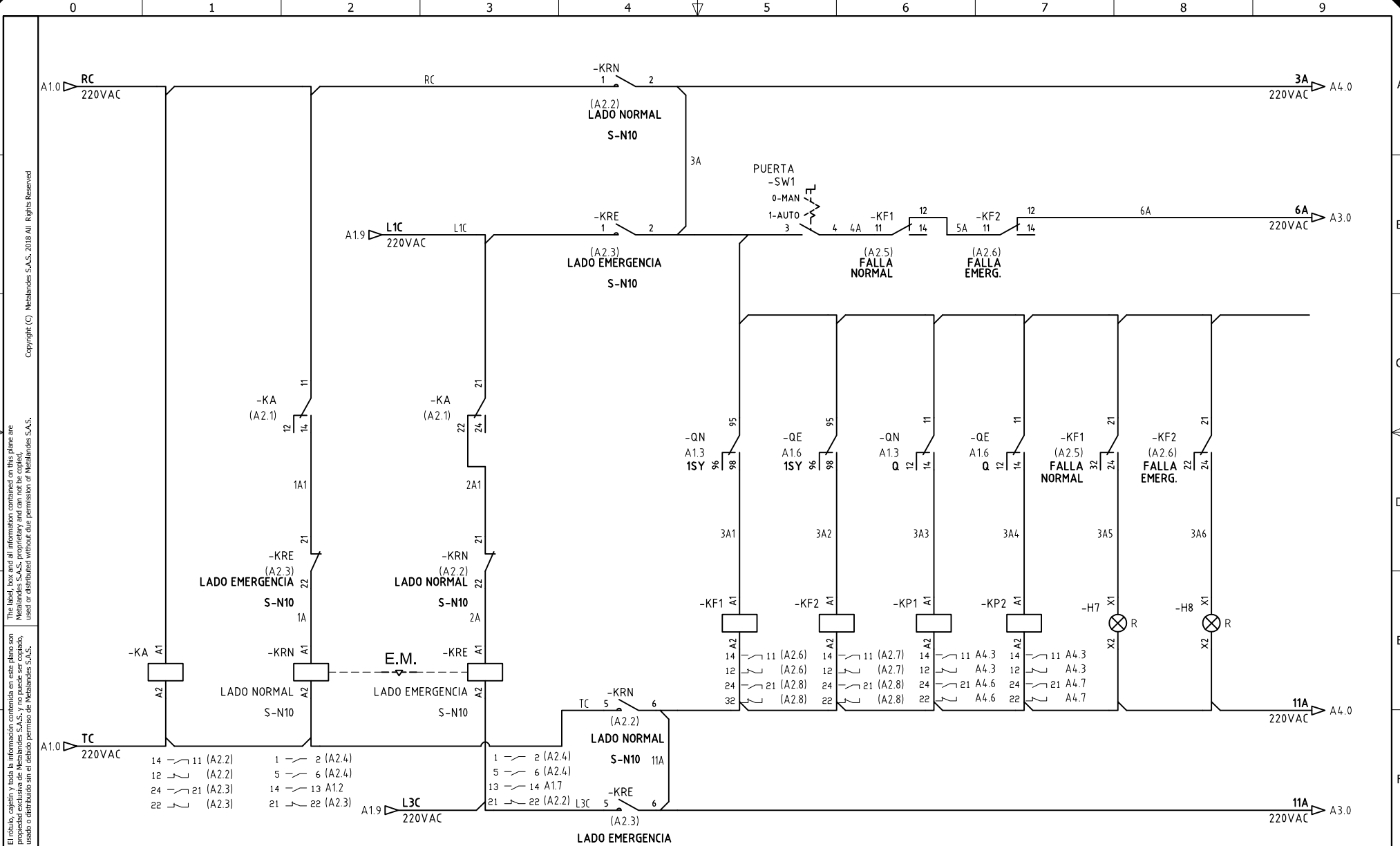

El título, cajetín y toda la información contenida en este plano son propiedad exclusiva de Metalandes S.A.S. y no puede ser copiado, usado o distribuido sin el debido permiso de Metalandes S.A.S.

Copyright (C) Metalandes S.A.S. 2018 All Rights Reserved

| | | | | | |
|---|-------------------|--------------|---|---|------------------------|
| DISEÑO PLANO: D. MADRID DISEÑO: AVICOLA TRIPLE A | FECHA: 04/01/2022 | S-N10 | CLIENTE: AVICOLA TRIPLE A | ORDEN DE PRODUCCIÓN: 26069-1 | VERSIÓN: 01 |
| | FECHA: | | PROYECTO: GRANJA LA CEIBA | MODULO 1 TRANSFERENCIA | ESQUEMA: A2 |
| | | | CONTENIDO: CONTROL TRANSFERENCIA | RESPONSABLE DEL PROYECTO: F. GONZALEZ | HOJA: DE: 11 |
| | | | RUTA DE ARCHIVO: D:\1.TEMP DIBUJO\2021\AVICOLA TRIPLE A\OP 26069 SECADORA GALLINAZA\ELECTRICOS\A2 CONTROL TRANSFERENCIA.dwg | FECHA DE IMPRESIÓN: 02-14-2022 | |



METALANDES S.A.S

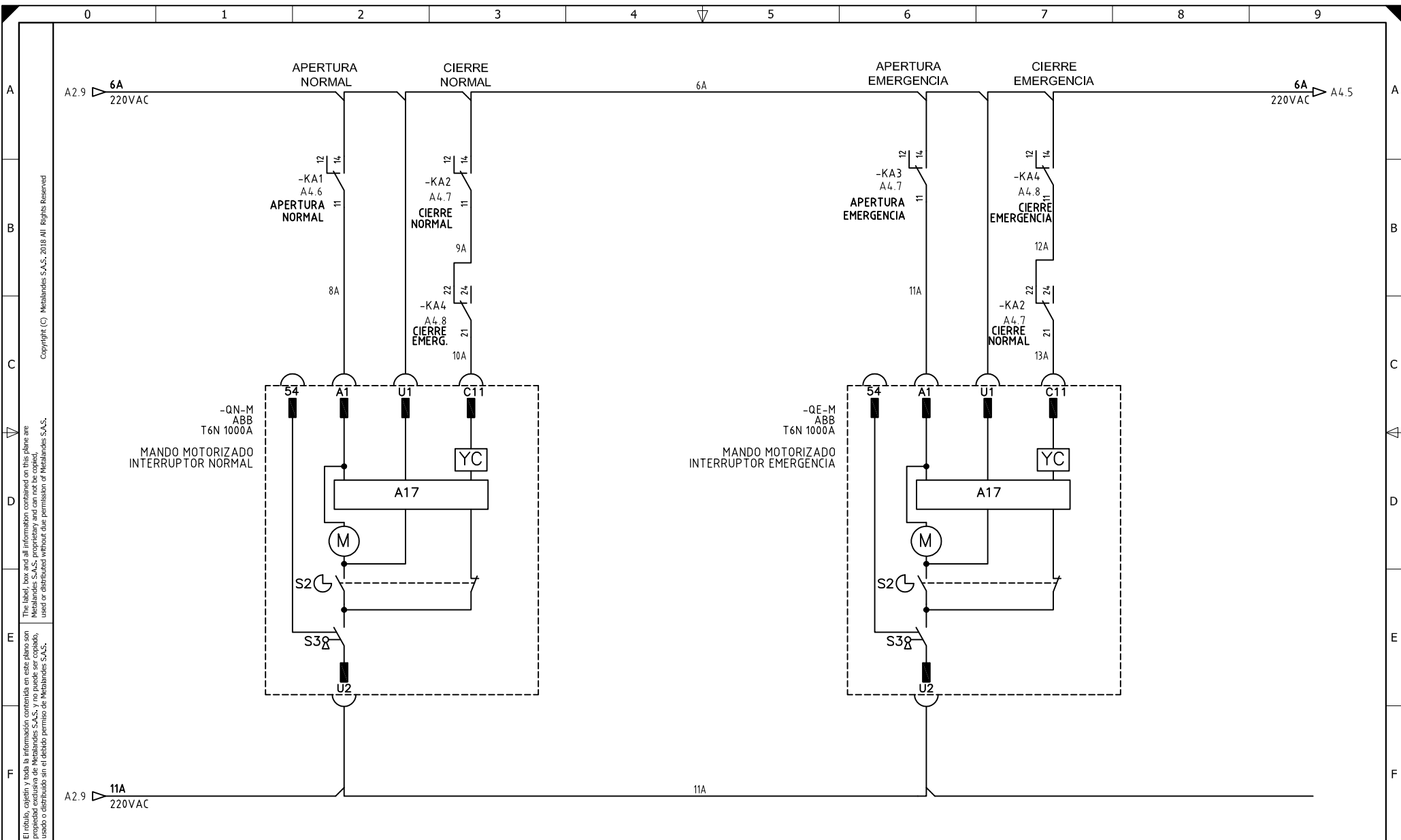

El título, cajetín y toda la información contenida en este plano son propiedad exclusiva de Metalandes S.A.S., y no puede ser copiado, usado o distribuido sin el debido permiso de Metalandes S.A.S.
 Copyright (C) Metalandes S.A.S. 2018 All Rights Reserved

| | |
|------------------|------------|
| DISEÑO PLANO: | FECHA: |
| D. MADRID | 04/01/2022 |
| DISEÑO: | FECHA: |
| AVICOLA TRIPLE A | |



| | |
|--|------------------------------|
| CLIENTE: AVICOLA TRIPLE A | ORDEN DE PRODUCCIÓN: 26069-1 |
| PROYECTO: GRANJA LA CEIBA | MODULO 1 TRANSFERENCIA |
| CONTENIDO: CONTROL MANDOS MOTORIZADOS | RESPONSABLE DEL PROYECTO: |
| | F. GONZALEZ |
| RUTA DE ARCHIVO: D:\1.TEMP DIBUJO\2021\AVICOLA TRIPLE A\OP 26069 SECADORA GALLINAZA\ELECTRICOS\A3 CONTROL MANDOS MOTORIZADOS.dwg | |

| |
|---------------------|
| VERSIÓN: 01 |
| ESQUEMA: A3 |
| HOJA: |
| DE: 12 |
| FECHA DE IMPRESIÓN: |
| 02-14-2022 |

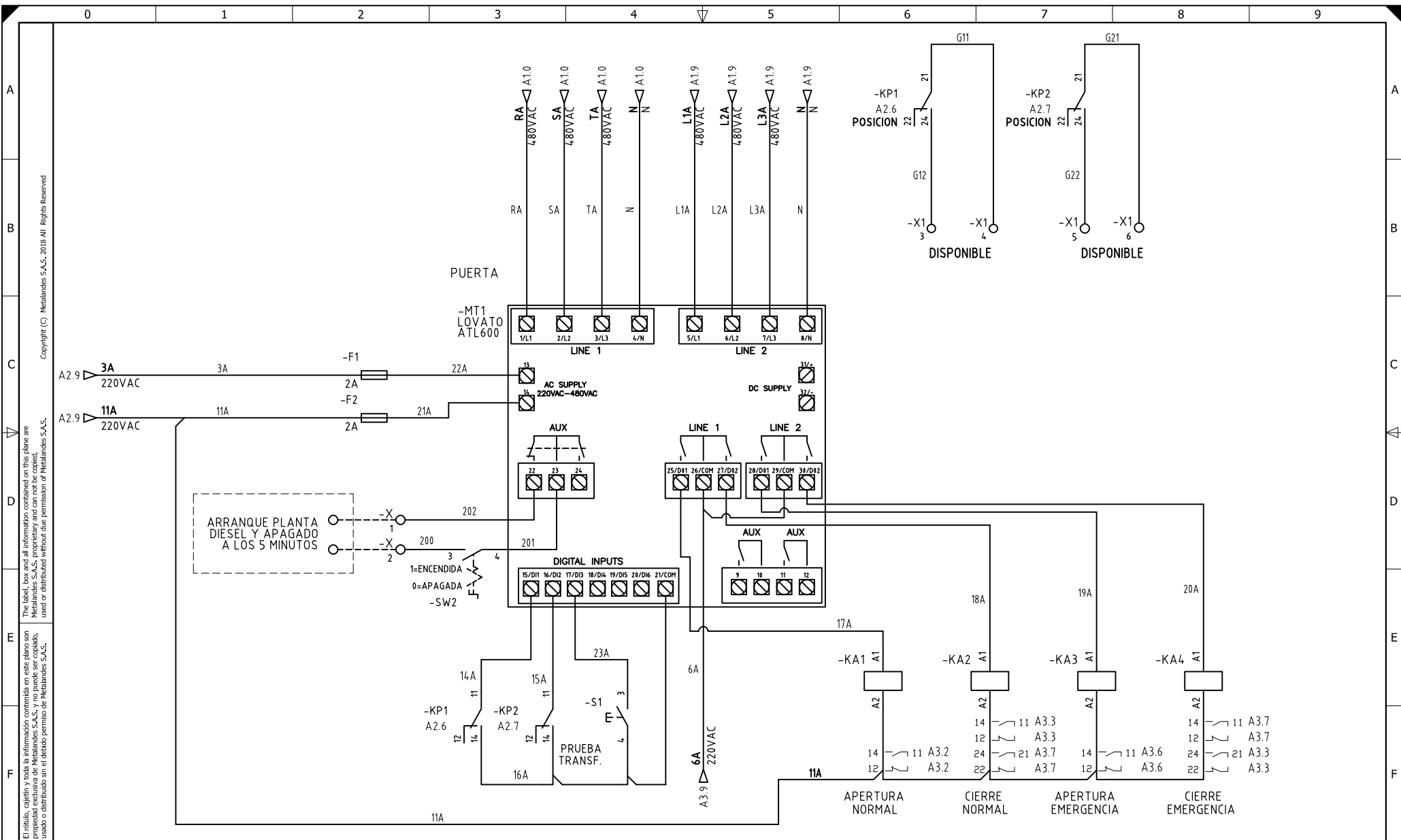

El título, cajón y toda la información contenida en este plano son propiedad exclusiva de Metalandes S.A.S. y no puede ser copiado, usado o distribuido sin el debido permiso de Metalandes S.A.S. Copyright (C) Metalandes S.A.S. 2018 All Rights Reserved.

| | |
|------------------|------------|
| DISEÑO PLANO: | FECHA: |
| D. MADRID | 04/01/2022 |
| DISEÑO: | FECHA: |
| AVICOLA TRIPLE A | |



| | |
|---------------------------------|--|
| CLIENTE: AVICOLA TRIPLE A | ORDEN DE PRODUCCIÓN: 26069-1 |
| PROYECTO: GRANJA LA CEIBA | MODULO 1 TRANSFERENCIA |
| CONTENIDO: MODULO TRANSFERENCIA | RESPONSABLE DEL PROYECTO: F. GONZALEZ |

| |
|-----------------------------------|
| VERSIÓN: 01 |
| ESQUEMA: A4 |
| HOJA: |
| DE: 13 |
| FECHA DE IMPRESIÓN: 02-14-2022 |

RUTA DE ARCHIVO: D:\1.TEMP DIBUJO\2021\AVICOLA TRIPLE A\OP 26069 SECADORA GALLINAZA\ELECTRICOS\A4 MODULO TRANSFERENCIA.dwg