

PISCINAS FINCA CIENAGA DE ORO - Marzo 9/21- 3FASES-460V-10Ka

LISTA MOTORES

# Motor	Código	Nombre	HP	Amps	FS	Amps	Kva	Demanda Amps	Altiempo	Kva	Arrancador	GM	Contacto	Long Cable
M1	TRA 13015	Transportador llena piscinas	17	24,4	1,15	28,06	22,33	28,06	22,33	17,8	D	'22/32	MC-40a	
M2	TRA 13001	Transportador descarga piscina N°1	12	17,4	1,15	20,01	15,92	20,01	15,92	12,7	D	'14/22	MC-32a	
M3	TRA 13002	Transportador descarga piscina N°2	12	17,4	1,15	20,01	15,92	0	0,00	0,0	D	'14/22	MC-32a	
M4	TRA 13003	Transportador descarga piscina N°3	12	17,4	1,15	20,01	15,92	0	0,00	0,0	D	'14/22	MC-32a	
M5	TRA 13004	Transportador descarga piscina N°4	12	17,4	1,15	20,01	15,92	0	0,00	0,0	D	'14/22	MC-32a	
M6	TRA 13005	Transportador descarga piscina N°5	12	17,4	1,15	20,01	15,92	0	0,00	0,0	D	'14/22	MC-32a	
M7	TRA 13006	Transportador descarga piscina N°6	12	17,4	1,15	20,01	15,92	0	0,00	0,0	D	'14/22	MC-32a	
M8	TRA 13007	Transportador descarga piscina N°7	12	17,4	1,15	20,01	15,92	0	0,00	0,0	D	'14/22	MC-32a	
M9	TRA 13008	Transportador descarga piscina N°8	12	17,4	1,15	20,01	15,92	0	0,00	0,0	D	'14/22	MC-32a	
M10	TRA 13009	Transportador descarga piscina N°9	12	17,4	1,15	20,01	15,92	0	0,00	0,0	D	'14/22	MC-32a	
M11	TRA 13010	Transportador descarga piscina N°10	12	17,4	1,15	20,01	15,92	0	0,00	0,0	D	'14/22	MC-32a	
M12	TRA 13011	Transportador recibe descargas de piscinas 1 a 10	17	24,4	1,15	28,06	22,33	28,06	22,33	17,8	D	'22/32	MC-40a	
M13	TRA 13012	Transportador recibe de TRA 13011	7	10,4	1,15	11,96	9,52	11,96	9,52	7,6	D	'11/17	MC-32a	
M14	ELE 13001	Elevador recibe de TRA 13012	20	27	1,15	31,05	24,71	31,05	24,71	19,7	D	'22/32	MC-40a	
M15	TRA 13013	Transportador recibe de ELE 13001	17	24,4	1,15	28,06	22,33	28,06	22,33	17,8	D	'22/32	MC-40a	
M16	TRA 13014	Transportador recibe de ELE 13001	17	24,4	1,15	28,06	22,33	0	0,00	0,0	D	'22/32	MC-40a	
M17	VE	Ventilador cuerto CCM- 3 Fase 460 Vca	0,19Kw	0,61		0	0,00	0	0,00	0,0	D	0,63/1	MC-12a	
M18			15	21	1,15	24,15	19,22	5	3,98	3,2	D	'18/26	M6-40a	
M19			15	21	1,15	24,15	19,22	5	3,98	3,2	D	'18/26	M6-40a	
M20		Reserva hasta 10 HP	15	21	1,15	24,15	19,22	5	3,98	3,2	D	'18/26	M6-40a	
							427,8	340,44	162,2	129,08	102,7			
									129,1					

Interruptor General 250A

112,5 150
170 226

Se instalará un trafo de 150 Kva 13200/460- 3 Fases en aceite para montar en poste

M18 VE
Ventilador cuerto CCM- 3 Fases 460 Vca 1200 RPM
Referencia 2CC2 506-5YB6
El vengtilador lo suministra el tabalerista y los monta MSS
Ventilador
Diametro = 500 mm
Fases 3
Voltios 460
RPM 1200
Kw 0,19

Amps 0,61

DIMENSIONES DEL TRAF0 DE 150 KVA 13200/460- Marca RYMEL

mm
B -Altura 935
A - Ancho 1253
C - Profundid 928
Peso Kg 677
Toledrancia = ± 3% en las dimensiones

Nota: Las dimensiones, volumen y pesos son aproximados; están sujeto a cambios sin previo aviso.

ITEM	CANTIDAD	ACCESORIOS
1	1	PLACA CARACTERISTICAS
2	1	NIVEL DE ACEITE
3	3	BUJE AT
4	3	TIERRA AT
5	1	VALVULAS ALIVIO PRESION
6	1	TERMOMETRO
7	1	CONMUTADOR
8	3	TIERRA
9	1	VALVULA DRENO
10	1	LLENADO ACEITE
11	2 O 4	GANCHO IZAJE
12	4	BUJE BT
13	2	SOPORTE GATO
14	1	BASE

TITULO TRANSFORMADOR CONVENCIONAL TRIFASICO	FECHA 06/05/2015	DISEÑO FELIPE ECHEVERRI	APROBO JORGE MUÑOZ	RYMEL S.A.S INGENIERIA ELÉCTRICA DEPARTAMENTO DE INGENIERÍA		
SUBTITULO DESDE 150 HASTA 1000 KVA	PAIS COLOMBIA	DIMENSIONES MM	ESC SIN	TOLERANCIA +- 3%	HOJA HOJA (1 / 1)	

Dimensiones del trafo seco de 15 Kva 460/208/120
 Alto 580
 Ancho 800
 Prof 565
 Peso Kg 154

Nota: Las dimensiones, volúmenes y pesos son aproximados; están sujetos a cambios sin previo aviso.

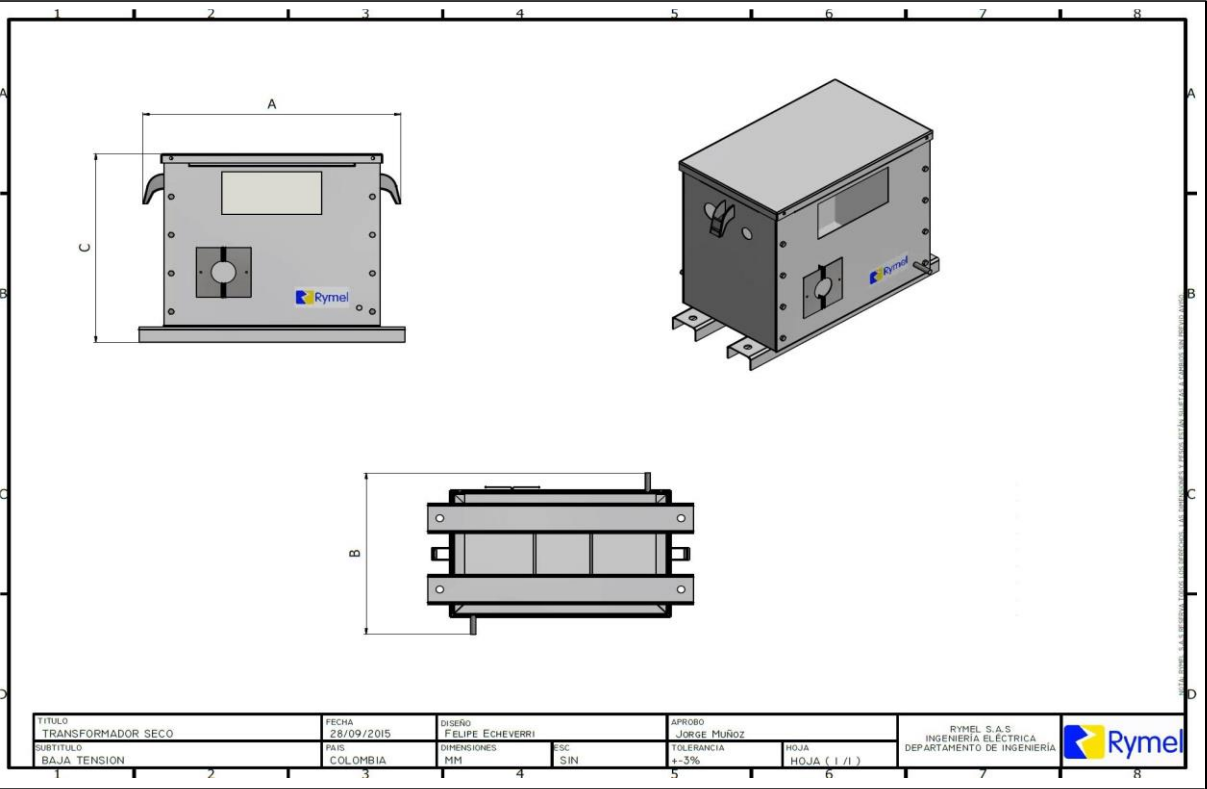

TÍTULO	FECHA	DISEÑO	APROBO	RYMEL S.A.S		
TRANSFORMADOR SECO	28/09/2015	FELIPE ECHEVERRI	JORGE MUÑOZ	INGENIERIA ELÉCTRICA		
SUBTÍTULO	PAIS	DIMENSIONES	TOLERANCIA	DEPARTAMENTO DE INGENIERIA		
BAJA TENSION	COLOMBIA	MM	±-3%	HOJA	HOJA (1 / 1)	

UNIFILAR

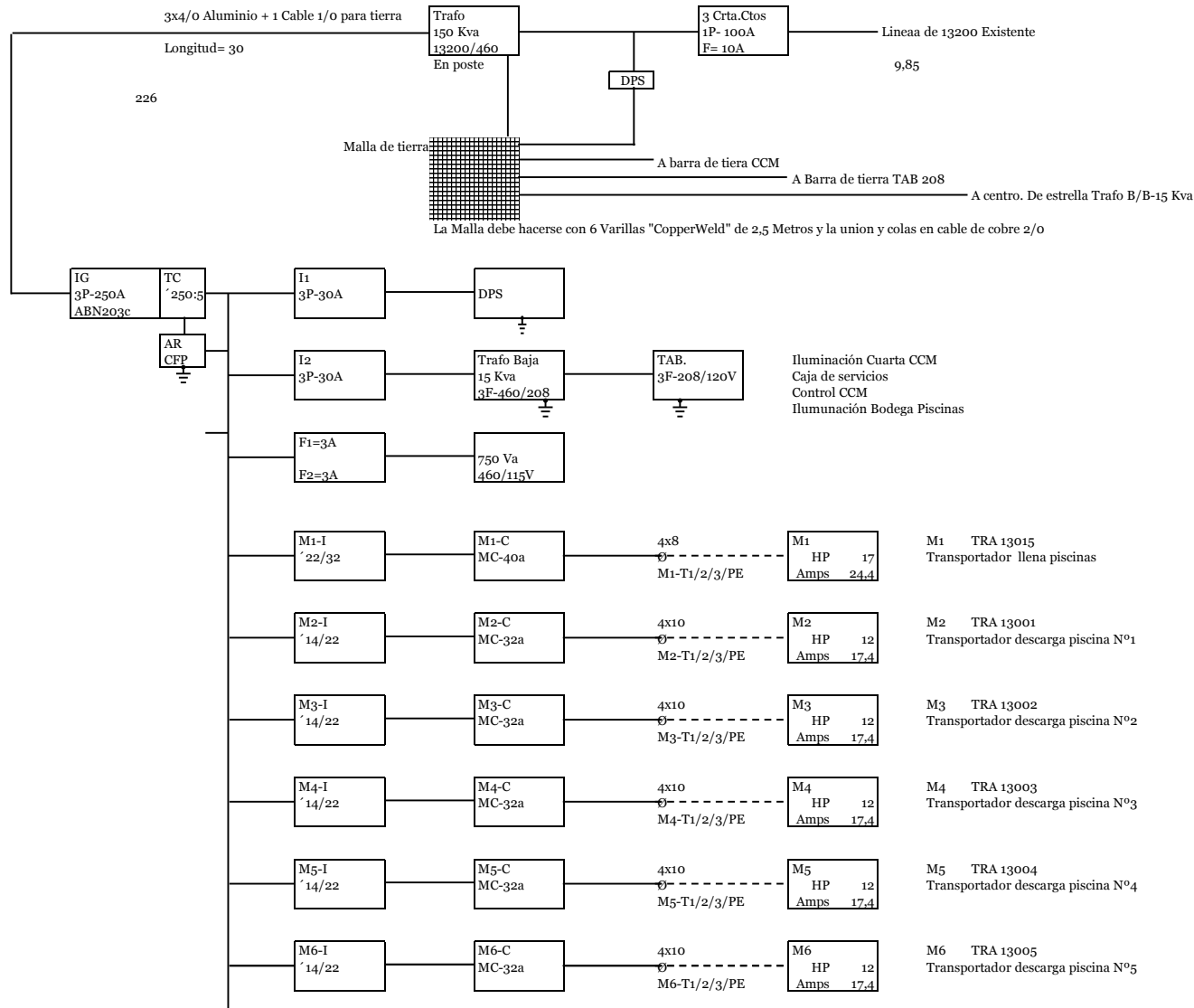

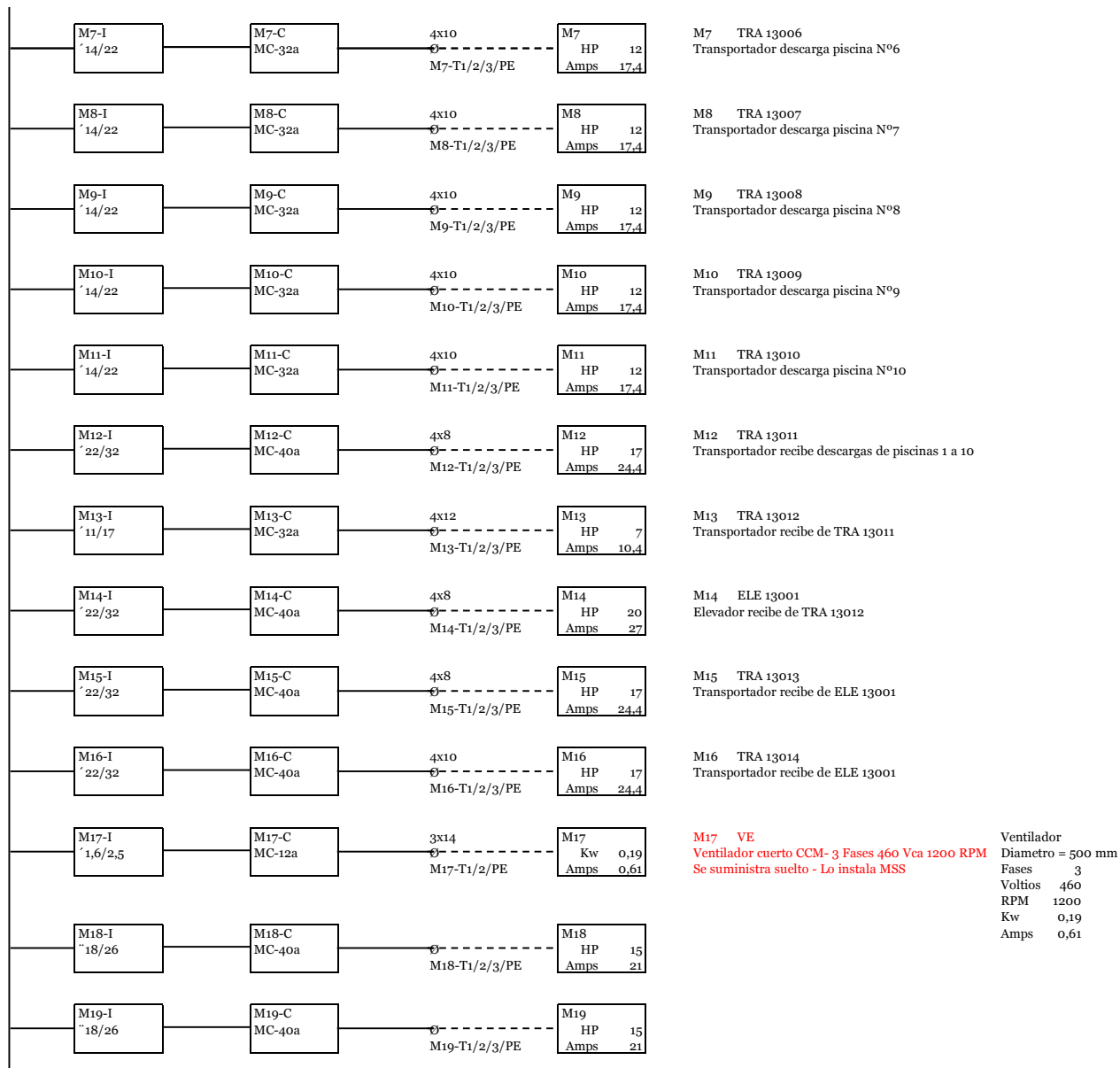

TRANSFORMADOR PARA CONTROL

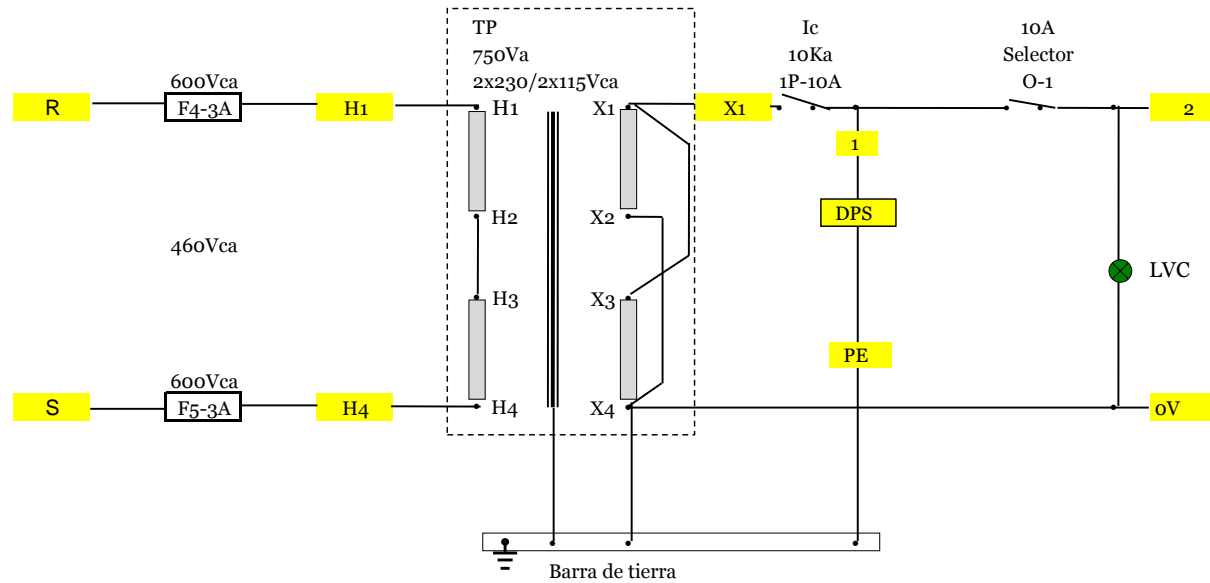

- TP Transformador para control 1000 Va - Voltaje primario (2 devanados cada uno para 230 Vca)
 Voltaje secundario (2 devanados cada uno para 120 Vca)-
 Debe llevar pantalla electrostática para conectar a tierra
- Move DPS- LEVINTON 5280-W
- LVC Luz verde - Indica que hay voltaje para control
- O-1 Selector 10A , instalado en la puerta del CCM - Habilita el control.
- Bornas 0V Bornas con 0V.

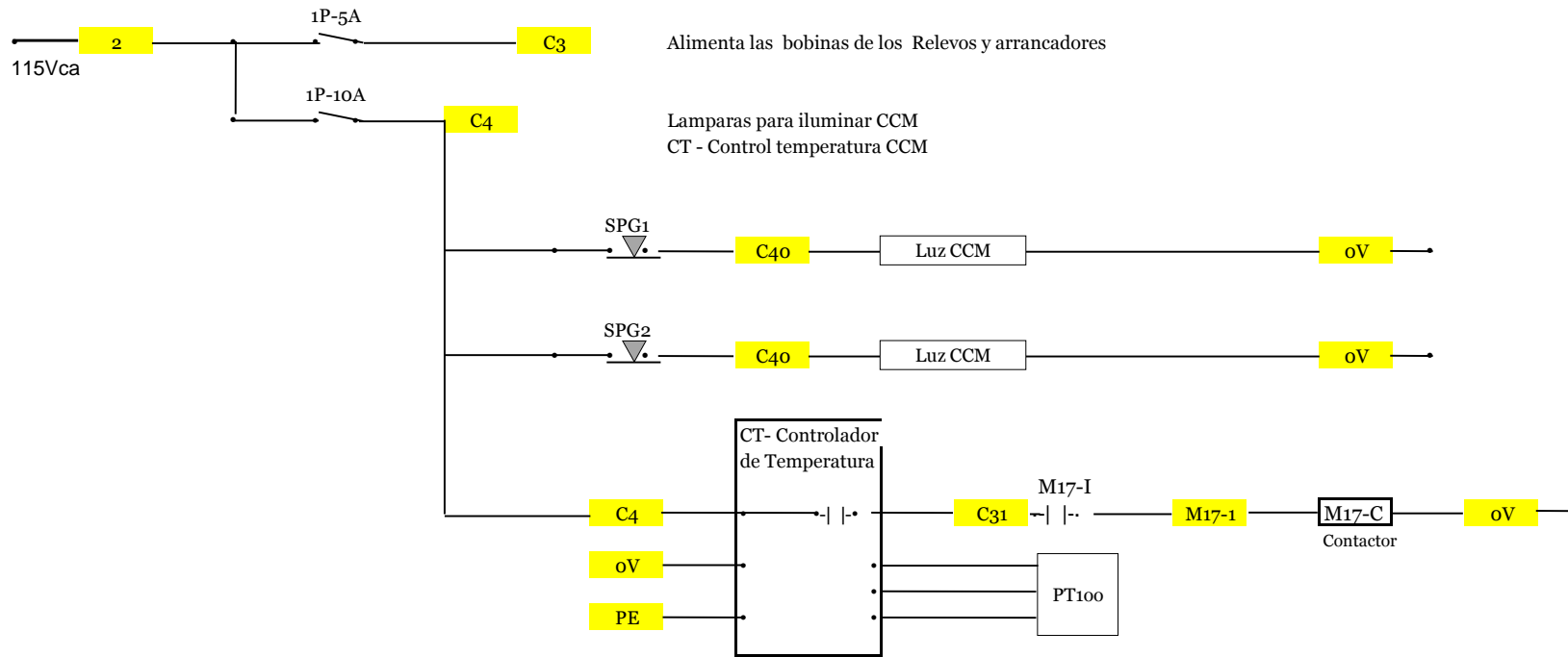

Alimenta las bobinas de los Relevos y arrancadores

Lamparas para iluminar CCM
CT - Control temperatura CCM

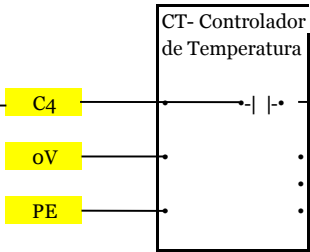

Span 0---> 100°C
Graduar para energizar ventilador en 40°C
Graduar para desenergizar ventilador en 30°C

	F4-4A	H1
	F5-4A	H4
X1	IP-10A	1
	1P-5	C3
	1P-10	C4
	2	
SC	2	
	0V	
	0V	
	0V	

Notas

- El Ventilador para entrar aire al cuarto de control del CCM tiene las siguientes características técnicas
 Marca Siemens
 Ref: 2CC2 354 5YC3
 Diámetro = 350 mm
 Caudal de aire = 1,01 m/s
 Potencia = 0,110 Kw
 Voltios = 115
 Fases = 1
 Amperios = 1,9
 Ruido = 68 DB

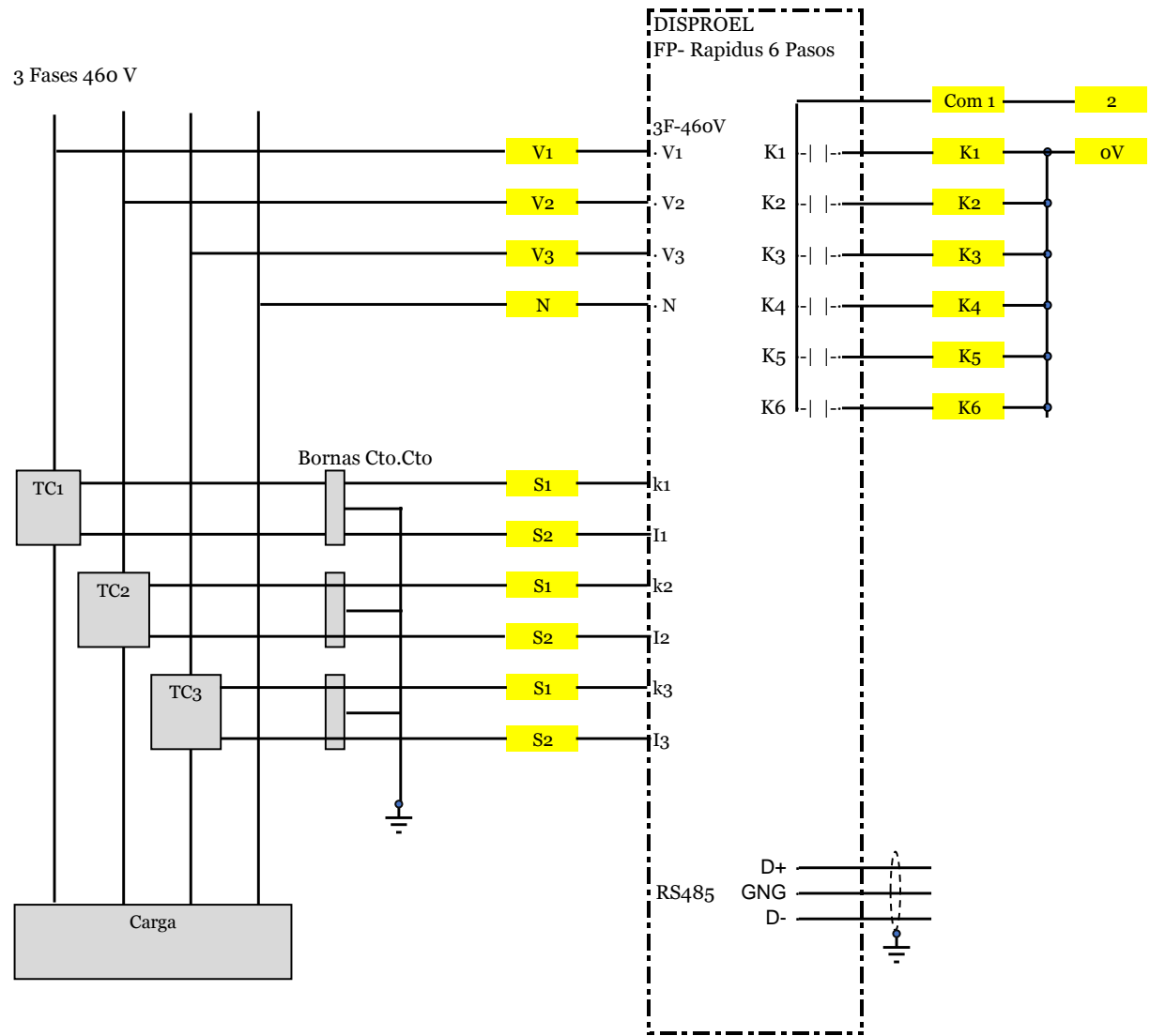

El FP Rapidus (DISPROEL) en un controlador de factor de potencia que a su vez es analizador de redes (Ver Manual)

CONTROL MOTORES PISCINAS- CIENAGA DE (3F-460Vca- 10 Ka

M1 TRA 13015 Transportador llena piscinas

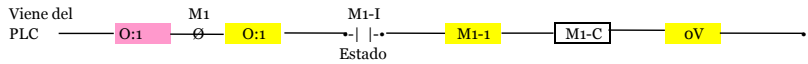
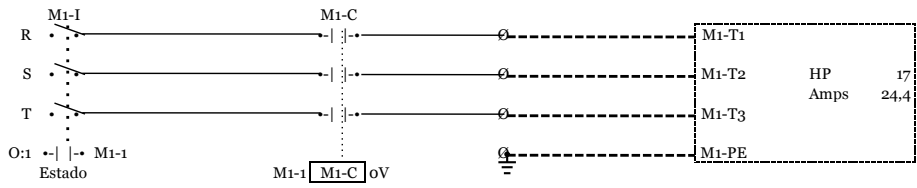

La confirmación se hace por medio del sensor de movimiento

M2 TRA 13001 Transportador descarga piscina Nº1

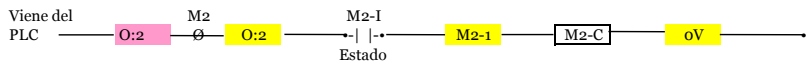
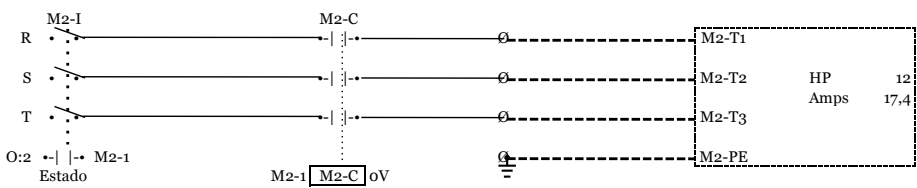

La confirmación se hace por medio del sensor de movimiento

M3 TRA 13002 Transportador descarga piscina Nº2

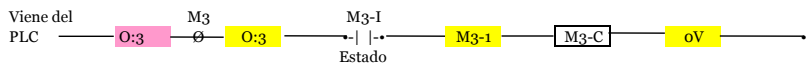
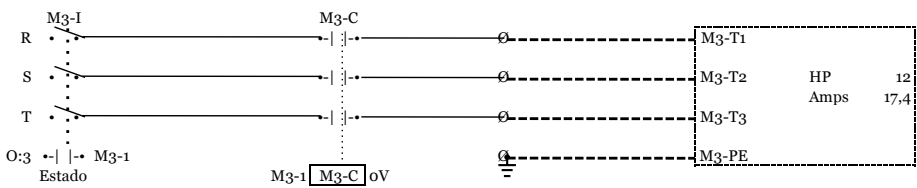

La confirmación se hace por medio del sensor de movimiento

M4 TRA 13003 Transportador descarga piscina Nº3

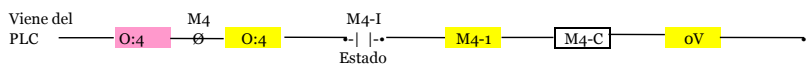
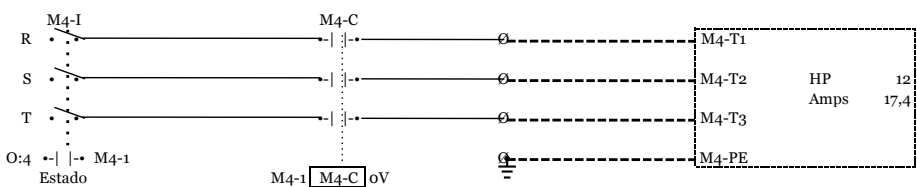

La confirmación se hace por medio del sensor de movimiento

M5 TRA 13004 Transportador descarga piscina N°4

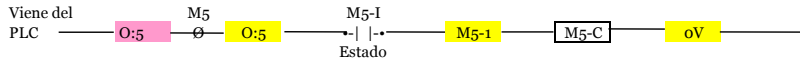
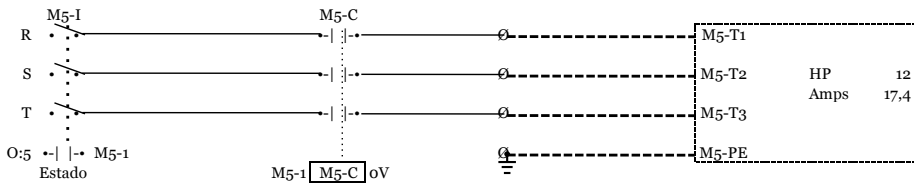

La confirmación se hace por medio del sensor de movimiento

M6 TRA 13005 Transportador descarga piscina N°5

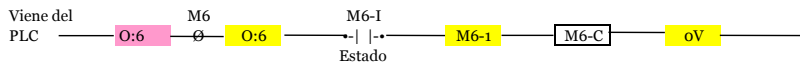
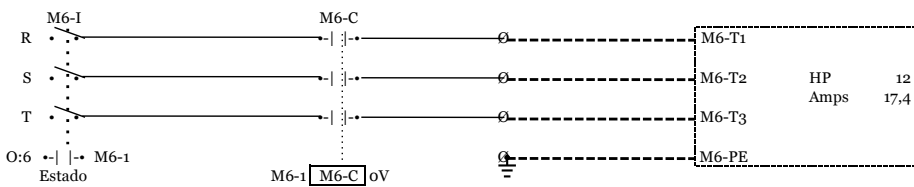

La confirmación se hace por medio del sensor de movimiento

M7 TRA 13006 Transportador descarga piscina N°6

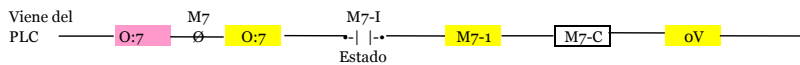
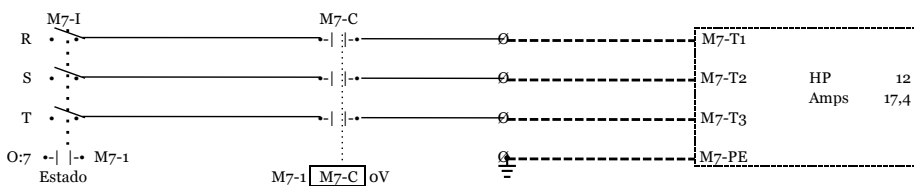

La confirmación se hace por medio del sensor de movimiento

M8 TRA 13007 Transportador descarga piscina N°7

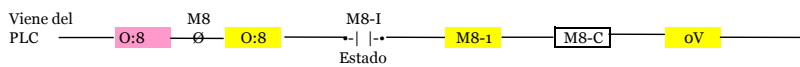
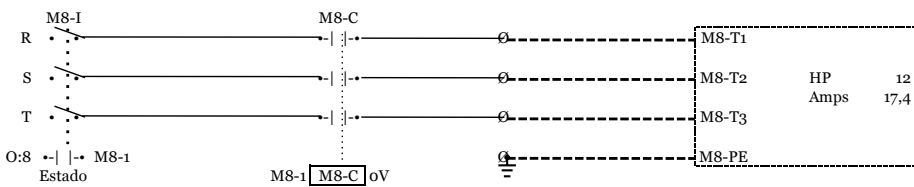

La confirmación se hace por medio del sensor de movimiento

M9 TRA 13008 Transportador descarga piscina N°8

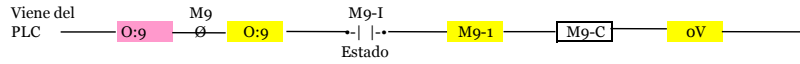
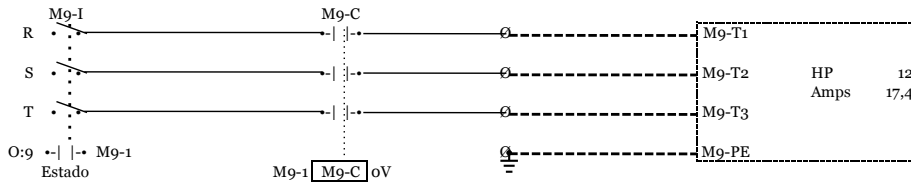

La confirmación se hace por medio del sensor de movimiento

M10 TRA 13009 Transportador descarga piscina N°9

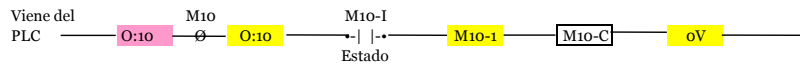
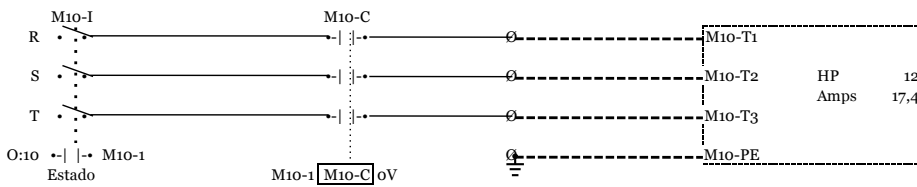

La confirmación se hace por medio del sensor de movimiento

M11 TRA 13010 Transportador descarga piscina N°10

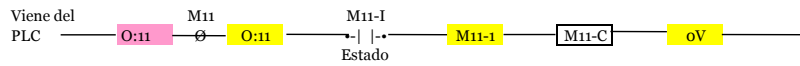
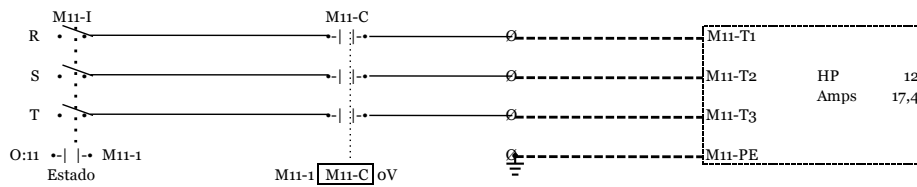

La confirmación se hace por medio del sensor de movimiento

M12 TRA 13011 Transportador recibe descargas de piscinas 1 a 10

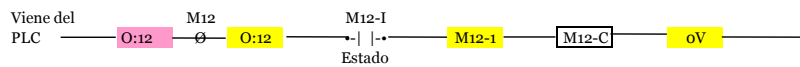
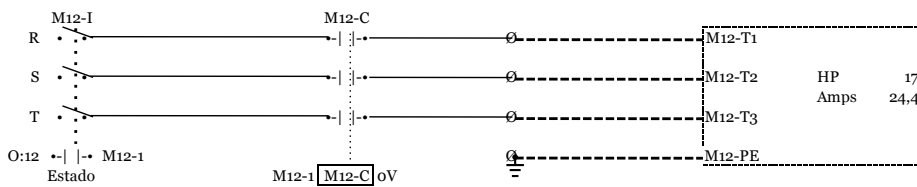

La confirmación se hace por medio del sensor de movimiento

M13 TRA 13012 Transportador recibe de TRA 13011

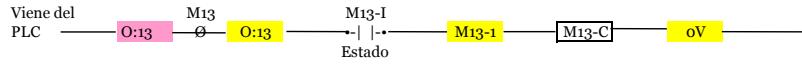
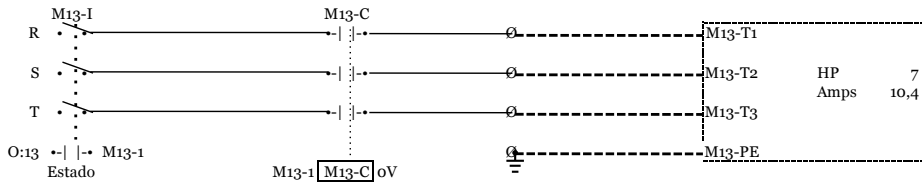

La confirmación se hace por medio del sensor de movimiento

M14 ELE 13001 Elevador recibe de TRA 13012

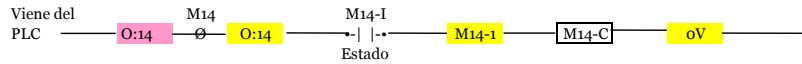
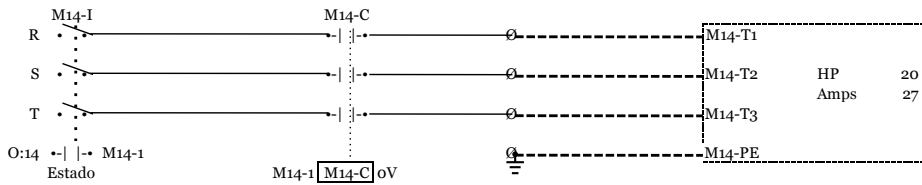

La confirmación se hace por medio del sensor de movimiento

M15 TRA 13013 Transportador recibe de ELE 13001

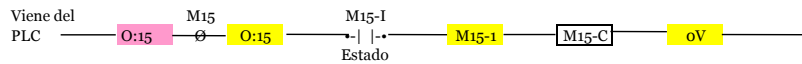
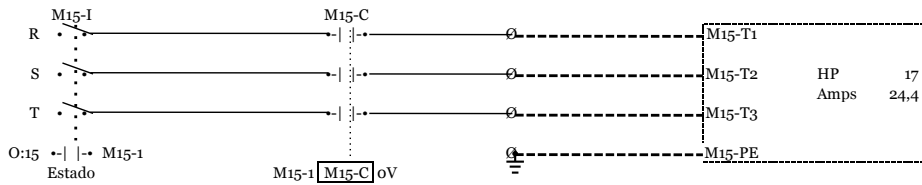

La confirmación se hace por medio del sensor de movimiento

M16 TRA 13014 Transportador recibe de ELE 13001

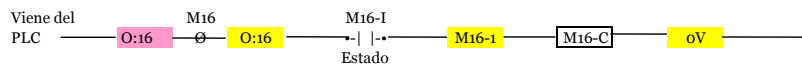
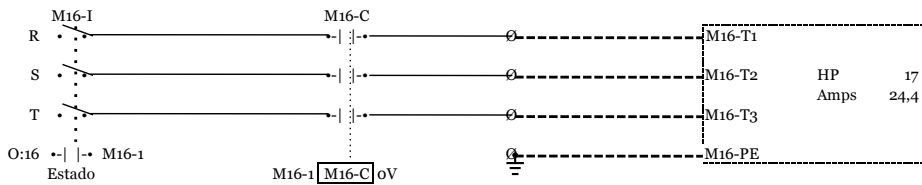

La confirmación se hace por medio del sensor de movimiento

M17 VE Ventilador cuerto CCM- 1 Fase 115 Vca

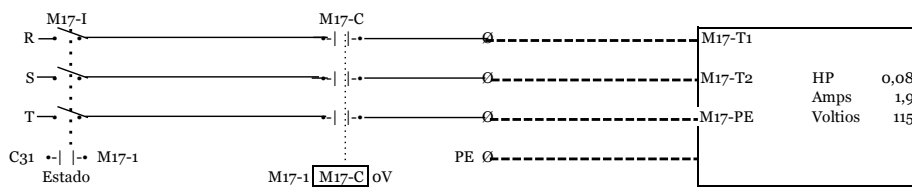

11

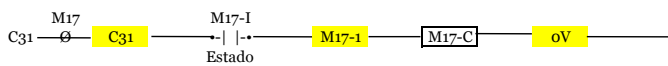

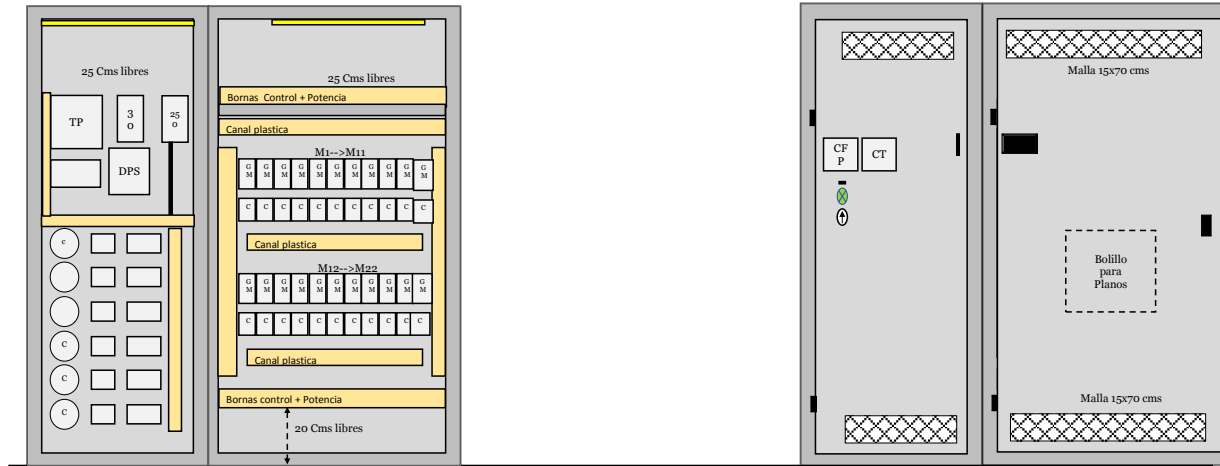

Dimensiones en metros

	G1	G2	
Alura	1,8	1,8	
Ancho	0,7	1,05	
Prof.	0,6	0,6	
M2	7,46	10	
Kilos	104	140	244 Kg Total
Láminu	14		
Color	RAL 7032		
IP	60		

CCM-PISCINAS
3F-460Vca- 25 ka

Placa de 4x8 cms-

Se debe instalar una barra para tierra de 30 cms de largo y 15 mm de ancho 5 mm de grueso con las perforaciones roscadas y tornillos para derivar las conexiones a tierra
El Barraje principal será para 250 Amperios

Icc 4,712

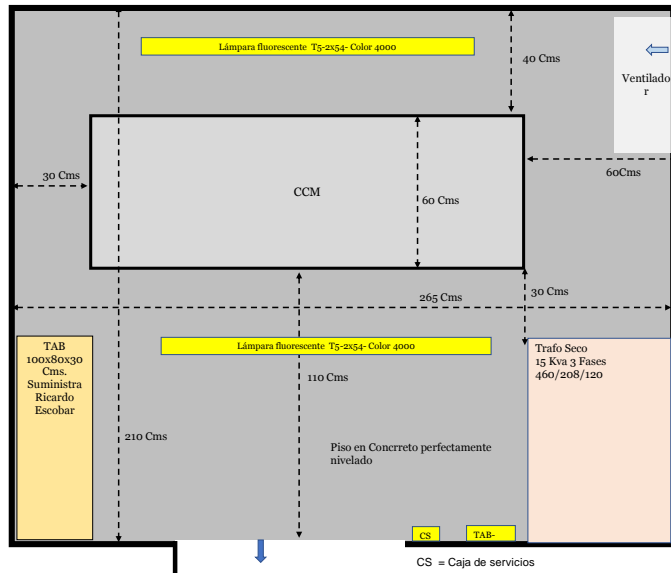

**Espacio libre 260 x 210 Cms -
Altura mínima 3 Mts**

Puerta antipánico de 90 Cms de ancho libres
220 cms de alto libres
Abre hacia afuera
El ala de la puerta debe tener cesolsías para salida de aire

Dimensiones del trafo de 15 Kva

Altura 580
Ancho 800
Prof 565

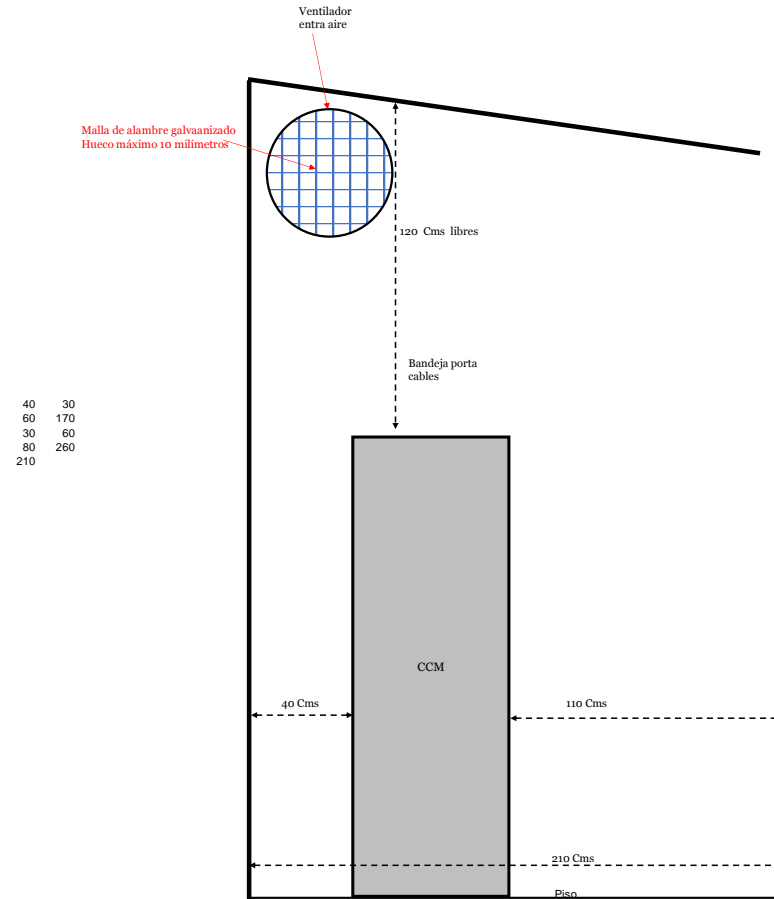

BORNAS

BORNAS DE POTENCIA

1					
2	M1-T1	M1	M1	TRA 13015	Transportador llena piscinas
3	M1-T2				
4	M1-T3				
5	M1-PE				
6					
7	M2-T1	M2	M2	TRA 13001	Transportador descarga piscina N°1
8	M2-T2				
9	M2-T3				
10	M2-PE				
11					
12	M3-T1	M3	M3	TRA 13002	Transportador descarga piscina N°2
13	M3-T2				
14	M3-T3				
15	M3-PE				
16					
17	M4-T1	M4	M4	TRA 13003	Transportador descarga piscina N°3
18	M4-T2				
19	M4-T3				
20	M4-PE				
21					
22	M5-T1	M5	M5	TRA 13004	Transportador descarga piscina N°4
23	M5-T2				
24	M5-T3				
25	M5-PE				
26					
27	M6-T1	M6	M6	TRA 13005	Transportador descarga piscina N°5
28	M6-T2				
29	M6-T3				
30	M6-PE				
31					
32	M7-T1	M7	M7	TRA 13006	Transportador descarga piscina N°6
33	M7-T2				
34	M7-T3				
35	M7-PE				
36					
37	M8-T1	M8	M8	TRA 13007	Transportador descarga piscina N°7
38	M8-T2				
39	M8-T3				
40	M8-PE				
41					
42	M9-T1	M9	M9	TRA 13008	Transportador descarga piscina N°8
43	M9-T2				
44	M9-T3				
45	M9-PE				
46					
47	M10-T1	M10	M10	TRA 13009	Transportador descarga piscina N°9
48	M10-T2				
49	M10-T3				
50	M10-PE				
51					
52	M11-T1	M11	M11	TRA 13010	Transportador descarga piscina N°10
53	M11-T2				
54	M11-T3				
55	M11-PE				
56					
57	M12-T1	M12	M12	TRA 13011	Transportador recibe descargas de piscinas 1 a 10
58	M12-T2				
59	M12-T3				
60	M12-PE				
61					
62	M13-T1	M13	M13	TRA 13012	Transportador recibe de TRA 13011
63	M13-T2				
64	M13-T3				
65	M13-PE				
66					
67	M14-T1	M14	M14	ELE 13001	Elevador recibe de TRA 13012
68	M14-T2				
69	M14-T3				
70	M14-PE				
71					
72	M15-T1	M15	M15	TRA 13013	Transportador recibe de ELE 13001
73	M15-T2				
74	M15-T3				
75	M15-PE				