

El título, cajetín y toda la información contenida en este plano son propiedad exclusiva de Metalandes S.A.S. y no puede ser copiado, usado o distribuido sin el debido permiso de Metalandes S.A.S.
 Copyright (C) Metalandes S.A.S. 2018 All Rights Reserved

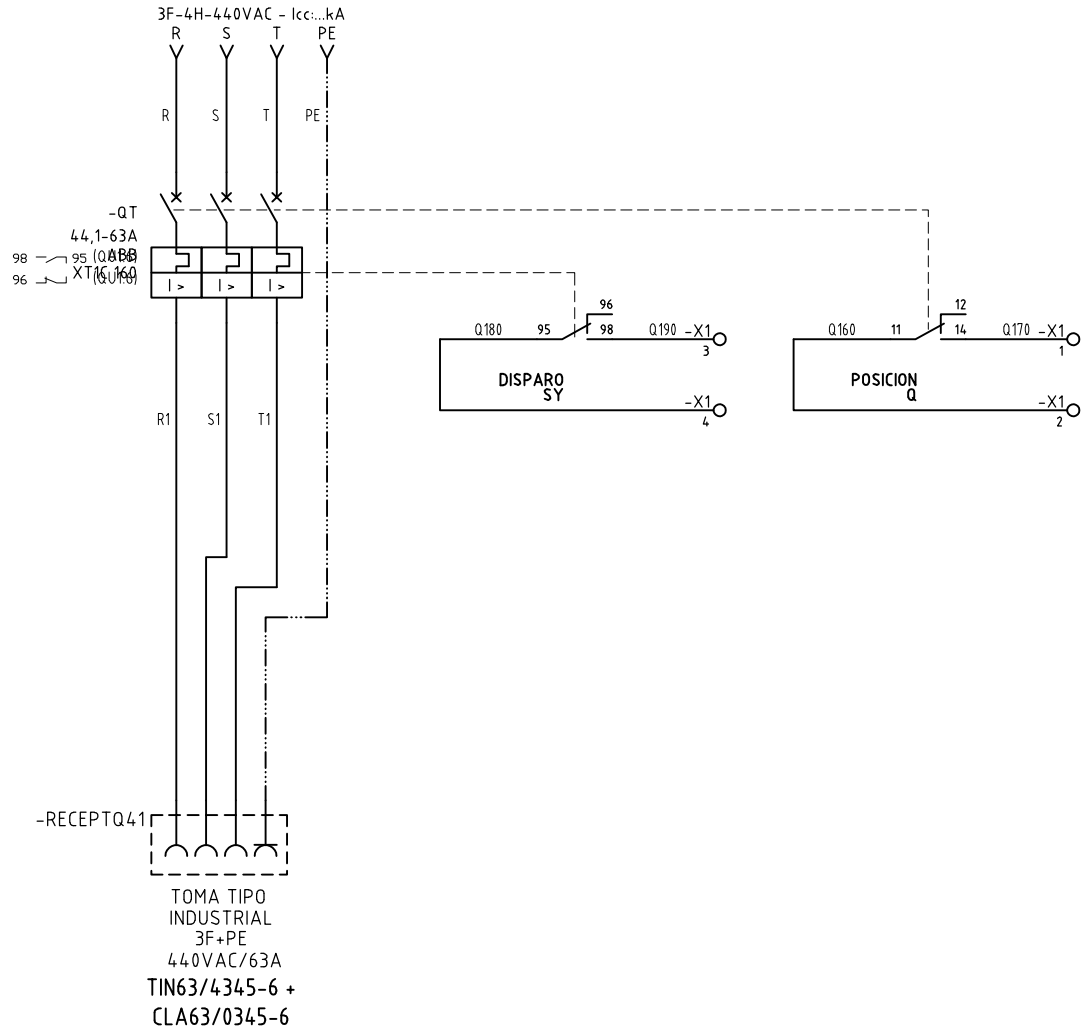

DISEÑO PLANO: D. MADRID
 FECHA: 13/04/2021
 DISEÑO: INMEL
 FECHA:



METALANDES S.A.S

CLIENTE: INMEL
 PROYECTO: TUNEL TESALIA
 CONTENIDO: ALIMENTACION POTENCIA

ORDEN DE PRODUCCIÓN: 25358-13
 CAJA TOMA INDUSTRIAL
 63A CMT02 440V
 RESPONSABLE DEL PROYECTO:
 S. LOPEZ

VERSIÓN: 01
 ESQUEMA: QU1
 HOJA: 17
 DE: 17
 FECHA DE IMPRESIÓN:
 04-14-2021

RUTA DE ARCHIVO: D:\1.TEMP DIBUJO\2021\INMEL\OP 25358 TUNEL DE TESALIA\ELECTRICOS\QU1 ALIMENTACION POTENCIA.dwg