

## FINCA - BUGA

## 3 Fases - 460Vca - 36 Ka a 460Vca

## CCM-Recibo materia prima

Nº Motor	Código	Nombre	HP	Amps	Arranc.	GM	Ref SS	Contacto
M 1	ASPO01	Filtro recibo 1	25	34	SS	MMS-32S, 28-40 A	RVS-DX58	
M 2	ASPO02	Filtro recibo 2	25	34	SS	MMS-32S, 28-40 A	RVS-DX58	
M 3	PLA001	Plataforma volcadora 001	50	65	SS	ABN-103d, 75 A	RVS-DX72	
M 4	TRA001	Transportador tolva recibo	10	14	D	MMS-32S, 14-22 A		MC-22b
M 5	ELE001	Elevador tolva recibo	100	124	SS	ABN-203c, 150 -A	RVS-DX130	
M 6	TRA002	Transportador cargue 4 silos	30	40	SS	MMS-63S, 34-50 A	RVS-DX72	
M 7	TRA003	Transportador cargue silo 1 y 2	15	21	D	MMS-32S, 18-26 A		MC-32a
M 8	TRA004	Transportador cargue silo 3 y 4	15	21	D	MMS-32S, 18-26 A		MC-32a
M 9	TSFO01	Sinfin 1 descarga silo 1	10	14	D	MMS-32S, 14-22 A		MC-22b
M 10	TSFO02	Sinfin 2 descarga silo 1	10	14	D	MMS-32S, 14-22 A		MC-22b
M 11	TSFO03	Sinfin 1 descarga silo 2	10	14	D	MMS-32S, 14-22 A		MC-22b
M 12	TSFO04	Sinfin 2 descarga silo 2	10	14	D	MMS-32S, 14-22 A		MC-22b
M 13	TSFO05	Sinfin 1 descarga silo 3	10	14	D	MMS-32S, 14-22 A		MC-22b
M 14	TSFO06	Sinfin 2 descarga silo 3	10	14	D	MMS-32S, 14-22 A		MC-22b
M 15	TSFO07	Sinfin 1 descarga silo 4	10	14	D	MMS-32S, 14-22 A		MC-22b
M 16	TSFO08	Sinfin 2 descarga silo 4	10	14	D	MMS-32S, 14-22 A		MC-22b
M 17	TRA050	Transportador inclinado descarga silos	15	21	D	MMS-32S, 18-26 A		MC-32a
M 18	ELE002	Elevador carga bascula de paso	15	21	D	MMS-32S, 18-26 A		MC-32a
M 19	TRA004	Transportador trasiego 1	10	14	D	MMS-32S, 14-22 A		MC-22b
M 20	TRA005	Transportador trasiego 2	10	14	D	MMS-32S, 14-22 A		MC-22b
M 21	TRA006	Transportador trasiego 3	5	7,6	D	MMS-32S, 6-10 A		MC-12b
M 22		Reserva no equipada	15	21	D			
M 23		Reserva no equipada	15	21	D			

TRANSFORMADOR PARA CONTROL

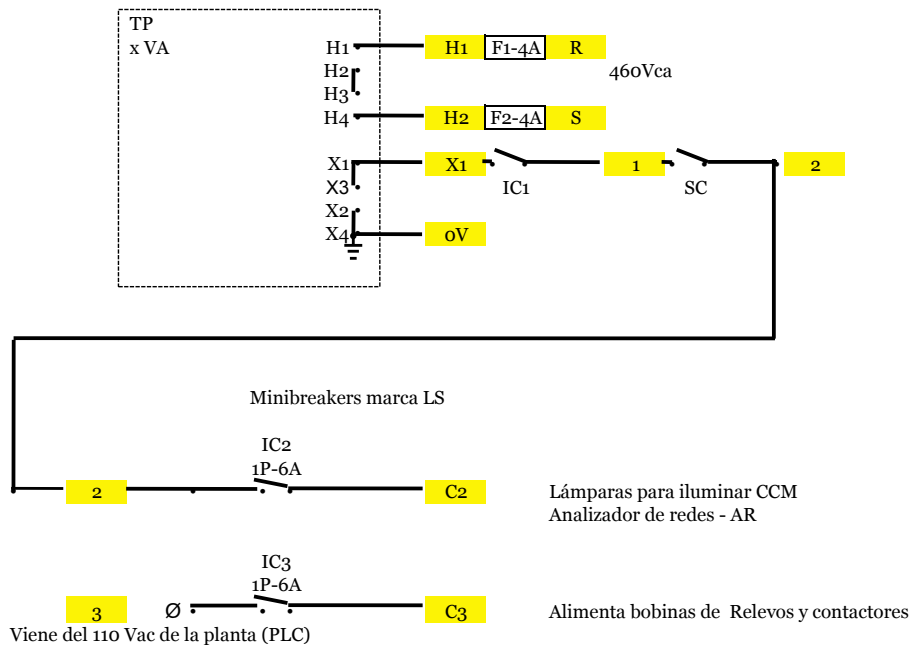
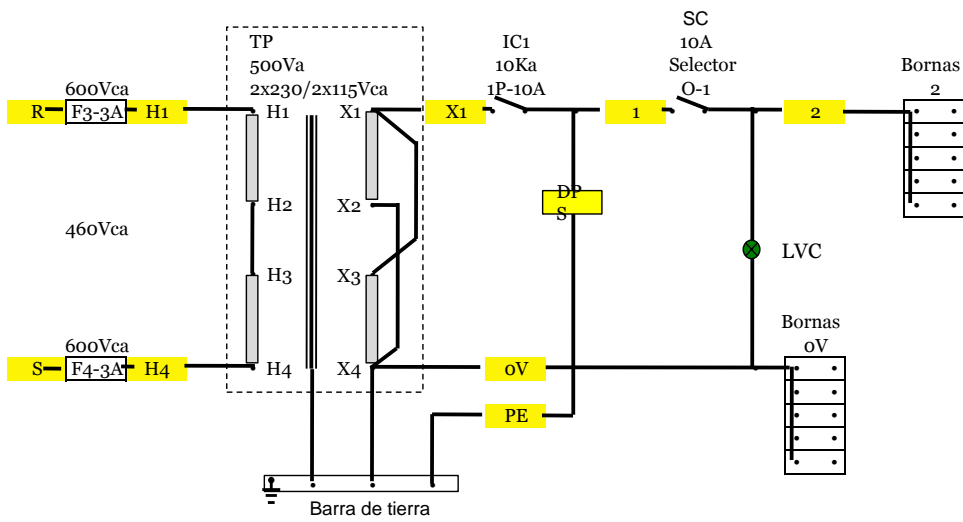

- TP Transformador para control 500 Va - Voltaje primario (2 devanados cada uno para 230 Vca)  
Voltaje secundario ( 2 devanados cada uno para 115 Vca)-  
Debe llevar pantalla electrostática para conectar a tierra
- Move DPS- LEVINTON 5280-W o Prosurge
- LVC Luz verde - Indica que hay voltaje para control
- O-1 Selector 10A , instalado en la puerta del CCM - Habilita el control.

ILUMINACION DE GABINETES

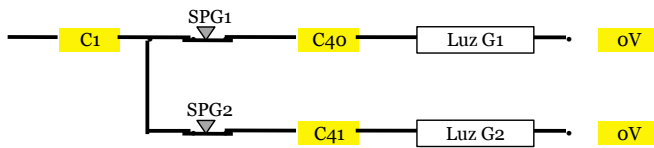

- SPG1 Suiches de puerta G1
- LUZ G1 Luz fluorescente de 30 Cms.
- SPG2 Suiches de puerta G2
- LUZ G2 Luz fluorescente de 30 Cms.

Por cada gabinete se instala una luz fluorescente para iluminar el gabinete, la luz se energiza por medio de un suiche instalado de tal manera que al abrir la puerta la luz se encienda y al cerrar la puerta la lámpara se desenergice.

DIAGRAMA PARA CONECTAR EL ANALIZAR DE REDES

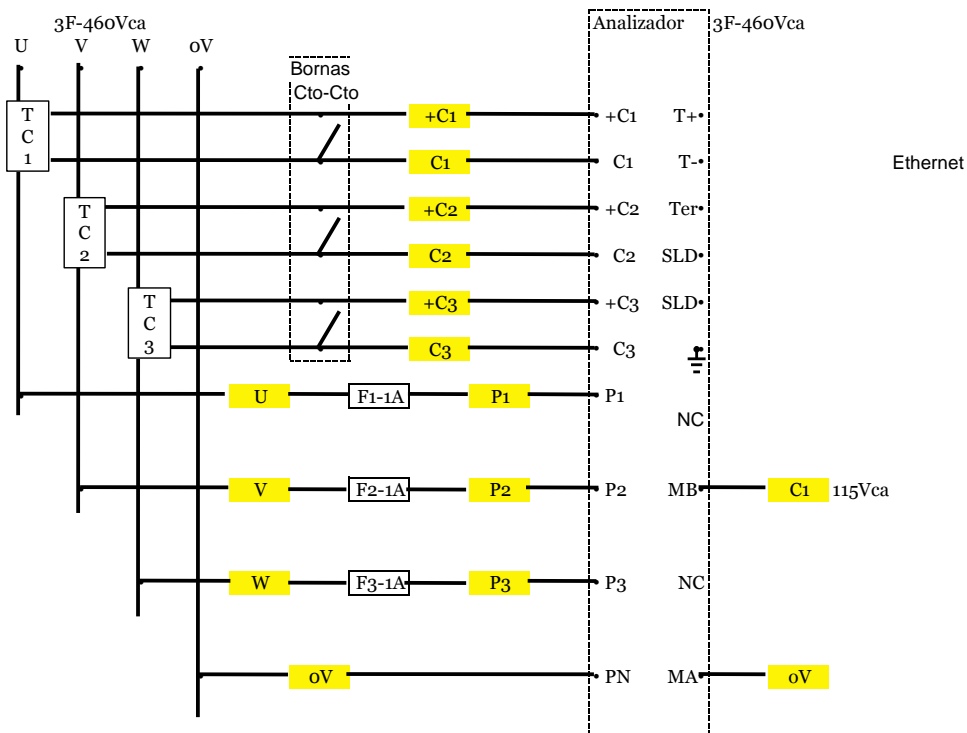

- Notas
- 1 Los tres TC con Relación 500/5 .
  - 2 Para los tres TC se deben colar bornas para cortocircuito

DIAGRAMA DE POTENCIA

3 Fases - 460 Vca - 36 Ka

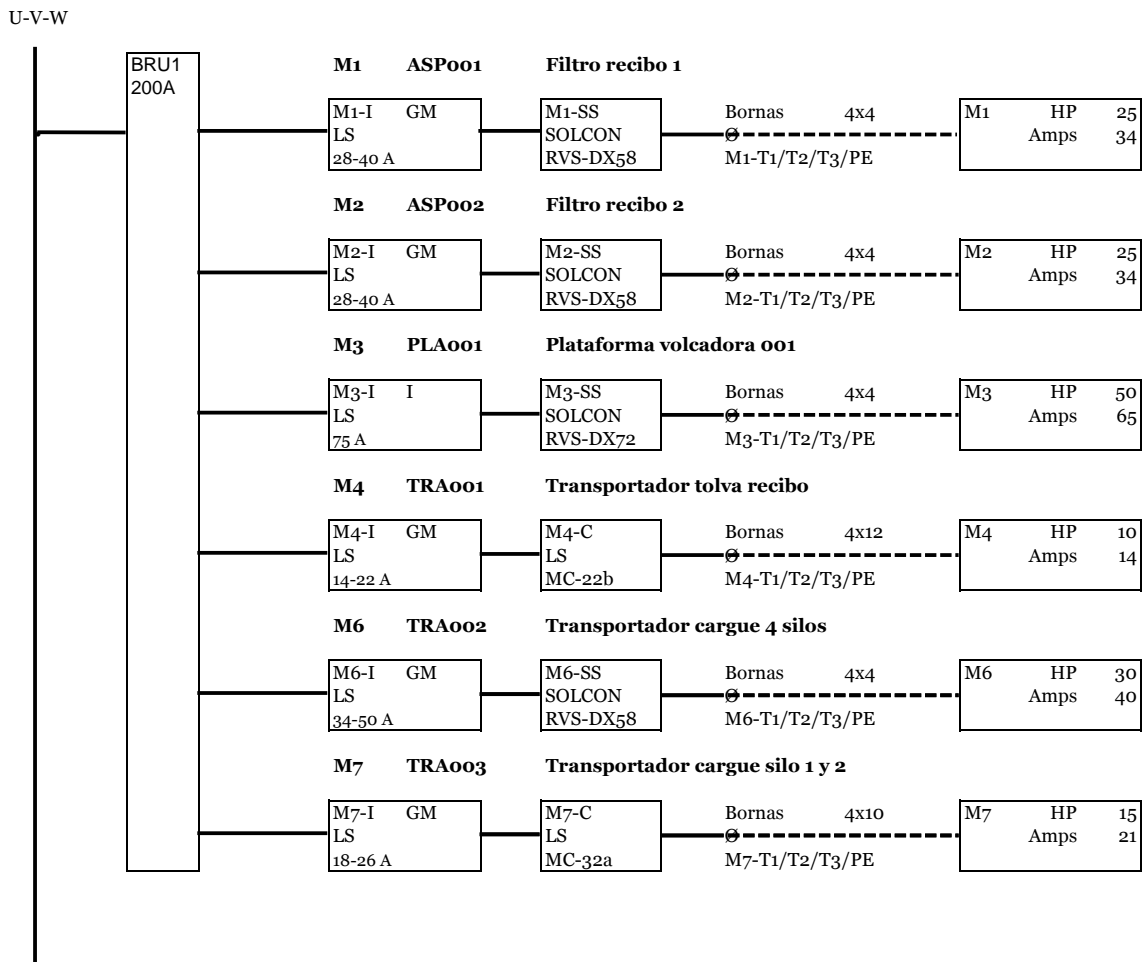
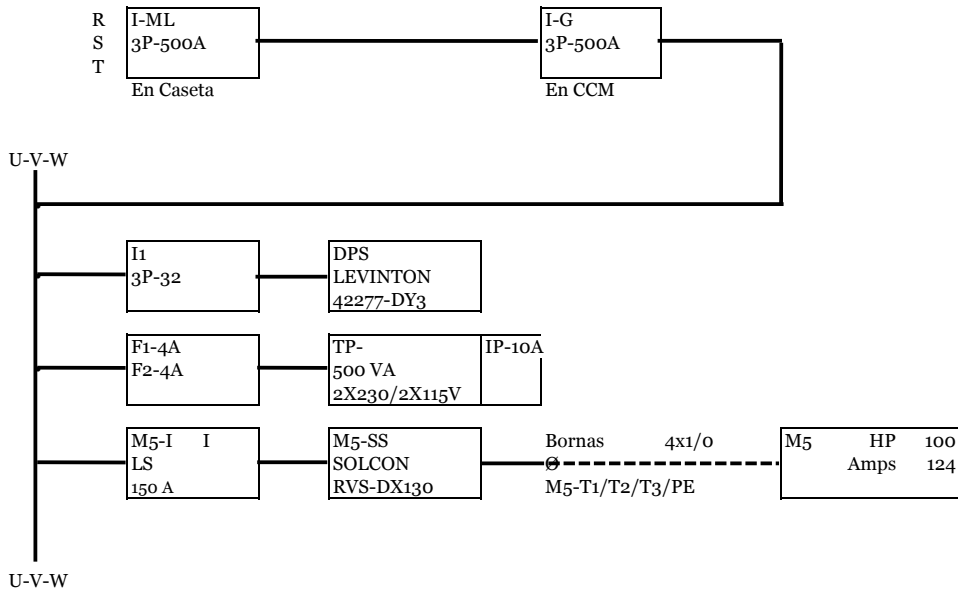

FINCA - BUGA

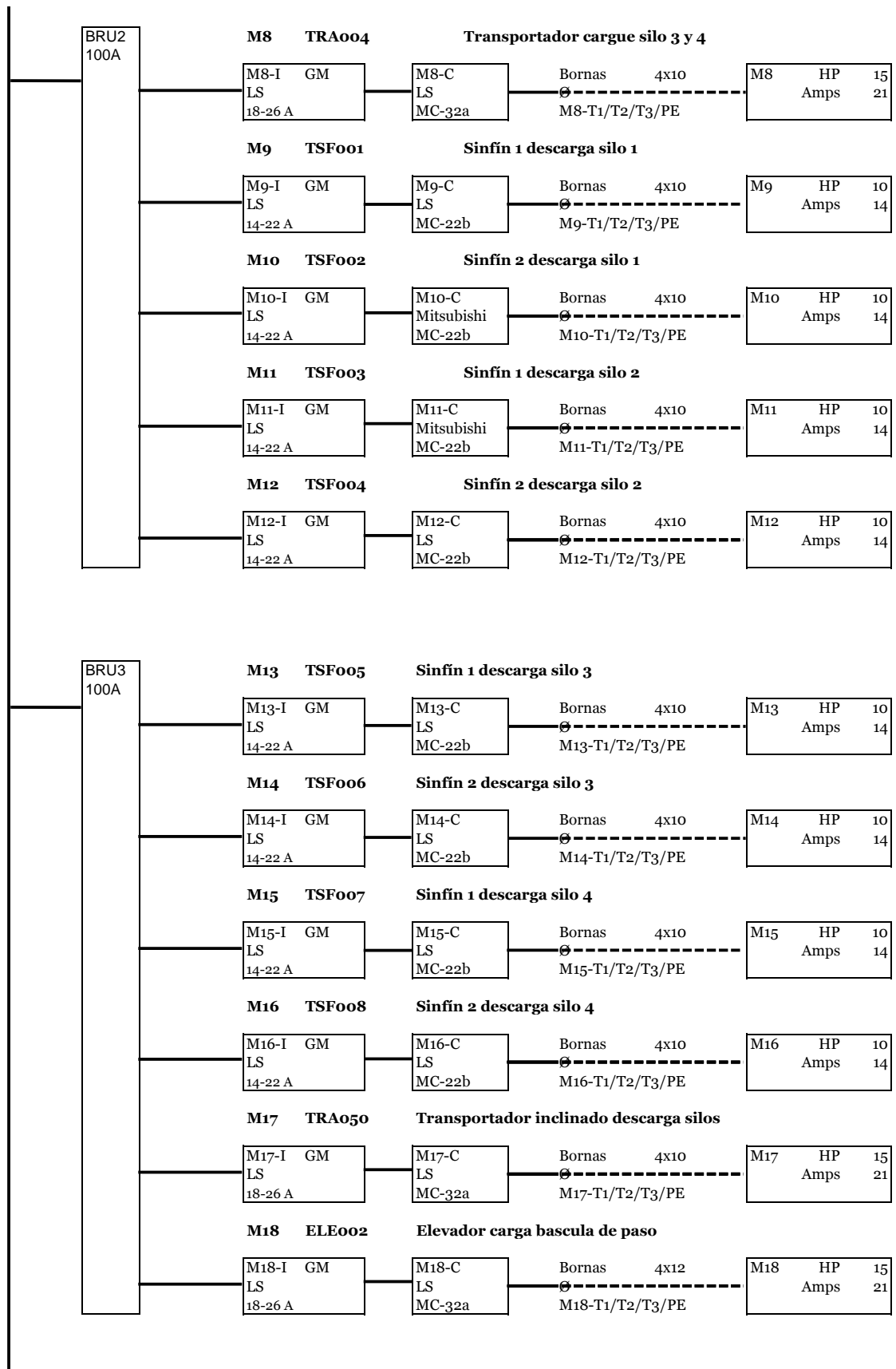

**FINCA - BUGA**

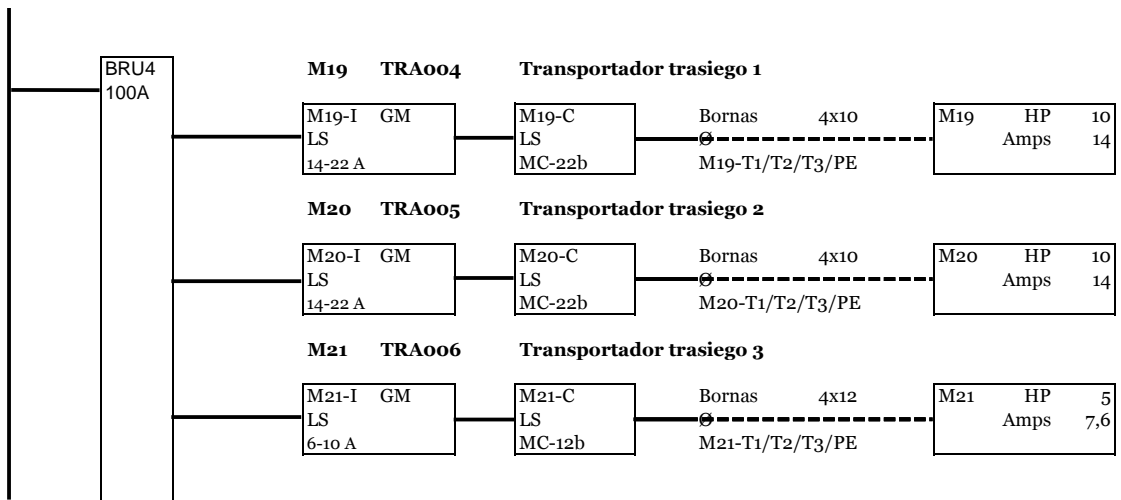

M1 ASP001 Filtro recibo 1

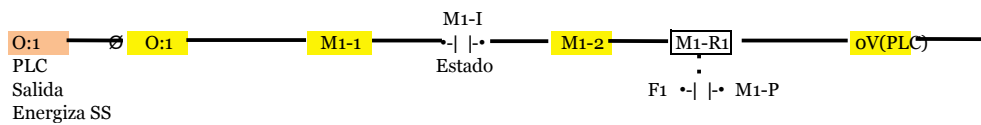
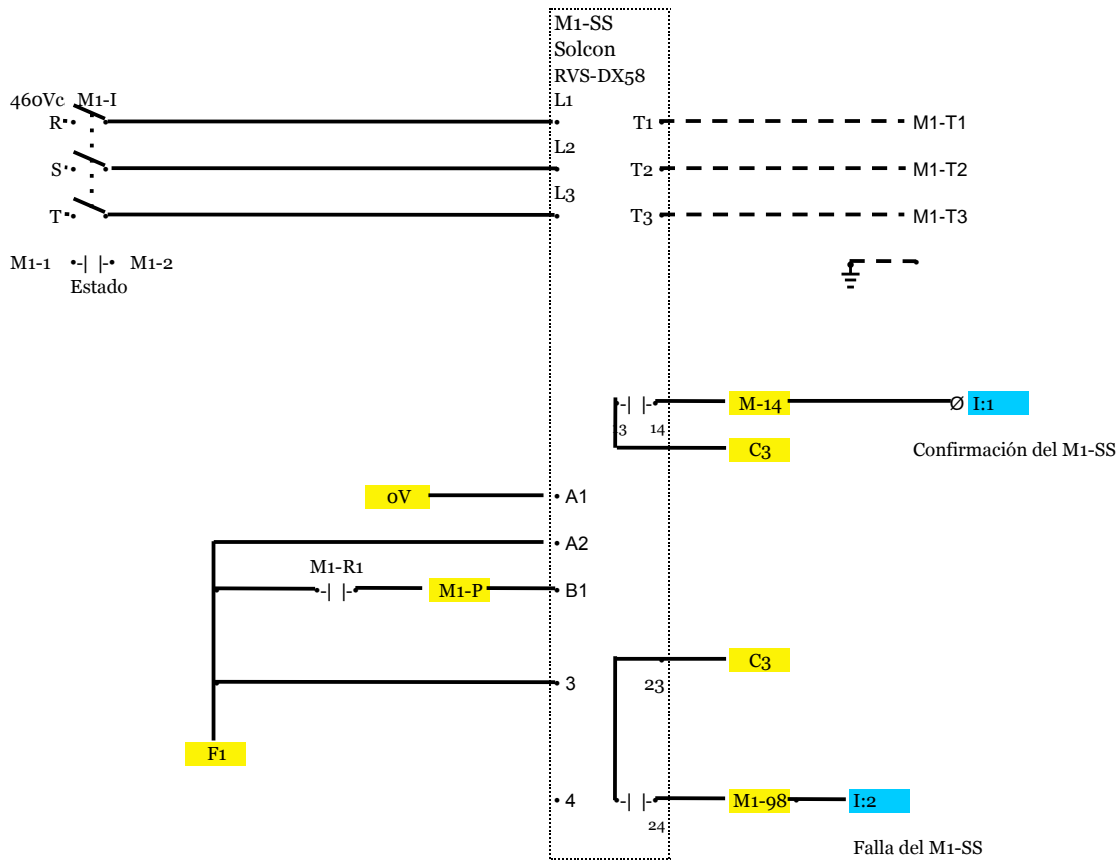

Bornas

M1-T1
M1-T2
M1-T3
M1-PE
O:1
I:1
I:2

PLC- Salida orden para energizar  
 PLC- Entrada para confirmación de arranque  
 PLC- Entrada para falla del trasportador

**M2 ASP002 Filtro recibo 2**

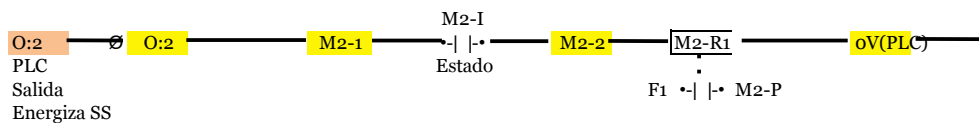
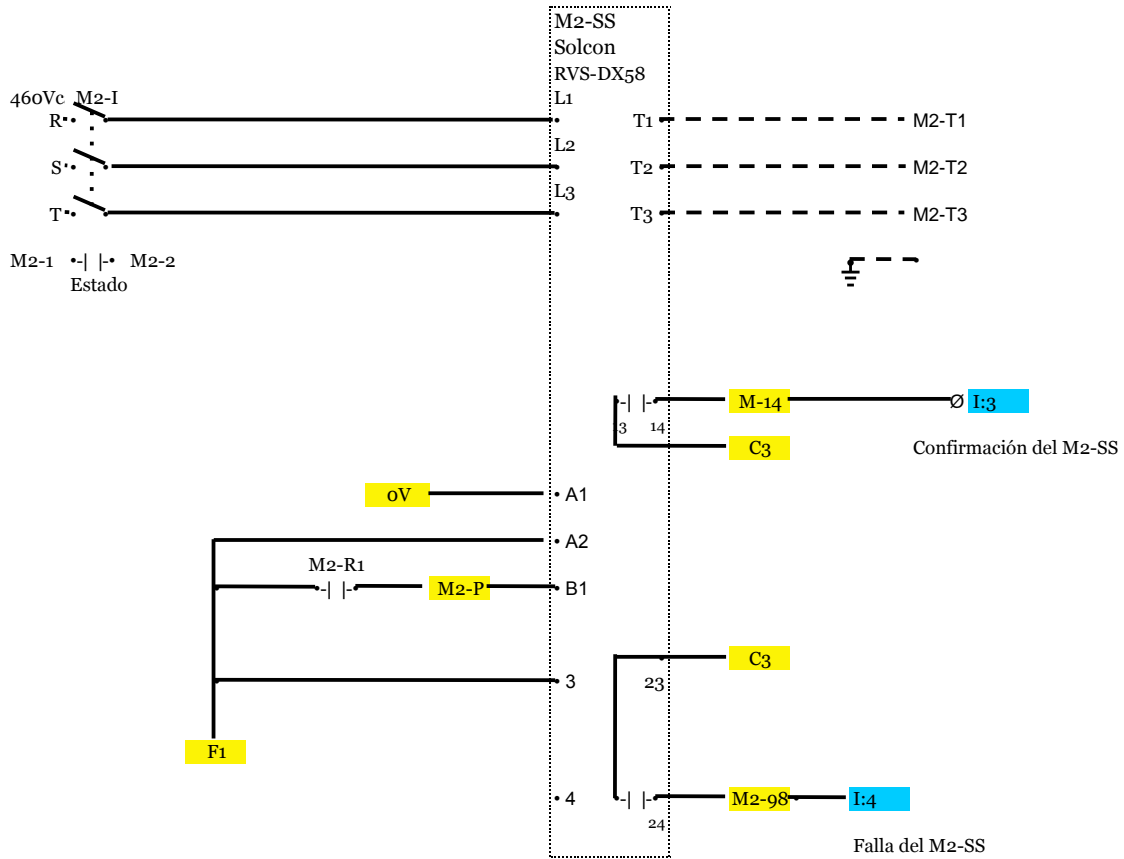

**Bornas**

M2-T1
M2-T2
M2-T3
M2-PE
O:2
I:3
I:4

PLC- Salida orden para energizar  
 PLC- Entrada para confirmación de arranque  
 PLC- Entrada para falla del trasportador

**M3 PLA001**      **Plataforma volcadora 001**

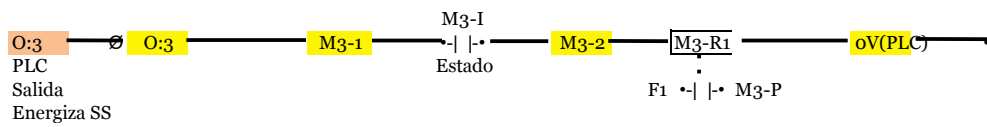
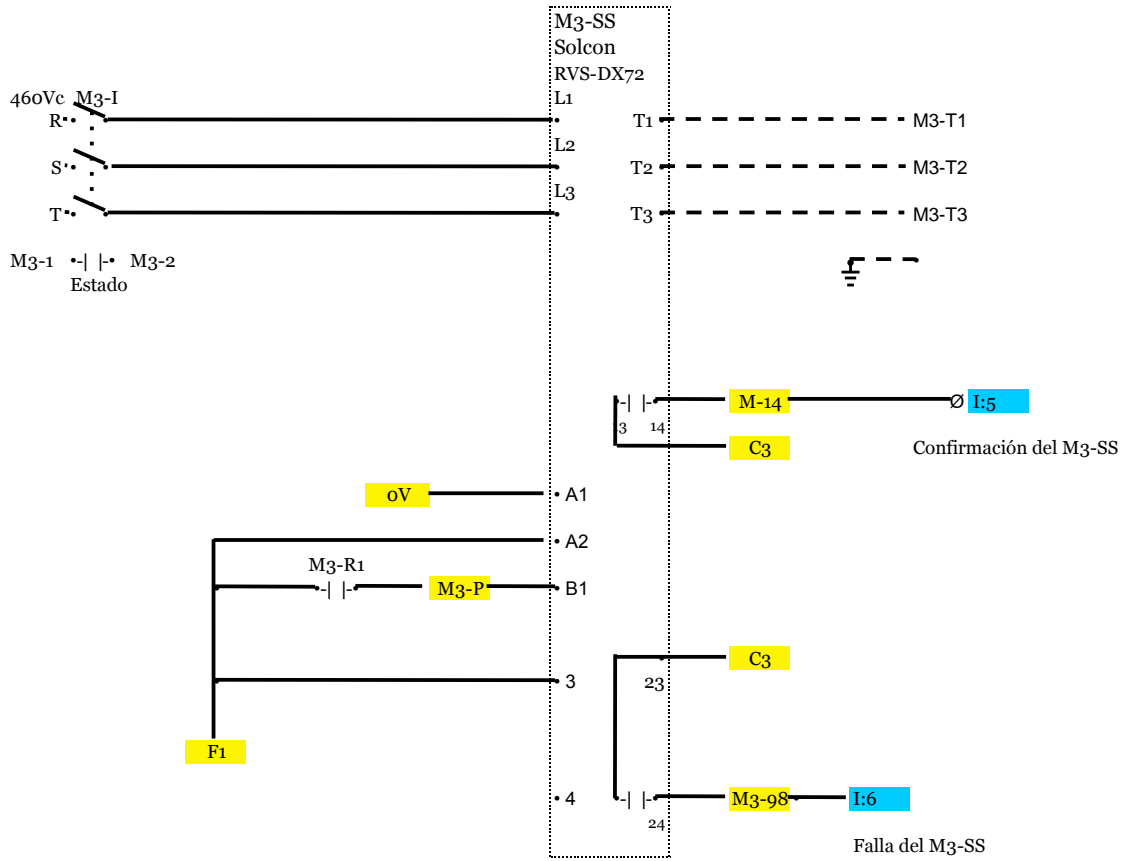

**Bornas**

M3-T1
M3-T2
M3-T3
M3-PE
O:3
I:5
I:6

PLC- Salida orden para energizar  
 PLC- Entrada para confirmación de arranque  
 PLC- Entrada para falla del trasportador

**M5 ELE001 Elevador tolva recibo**

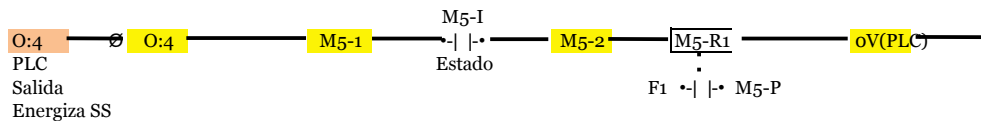
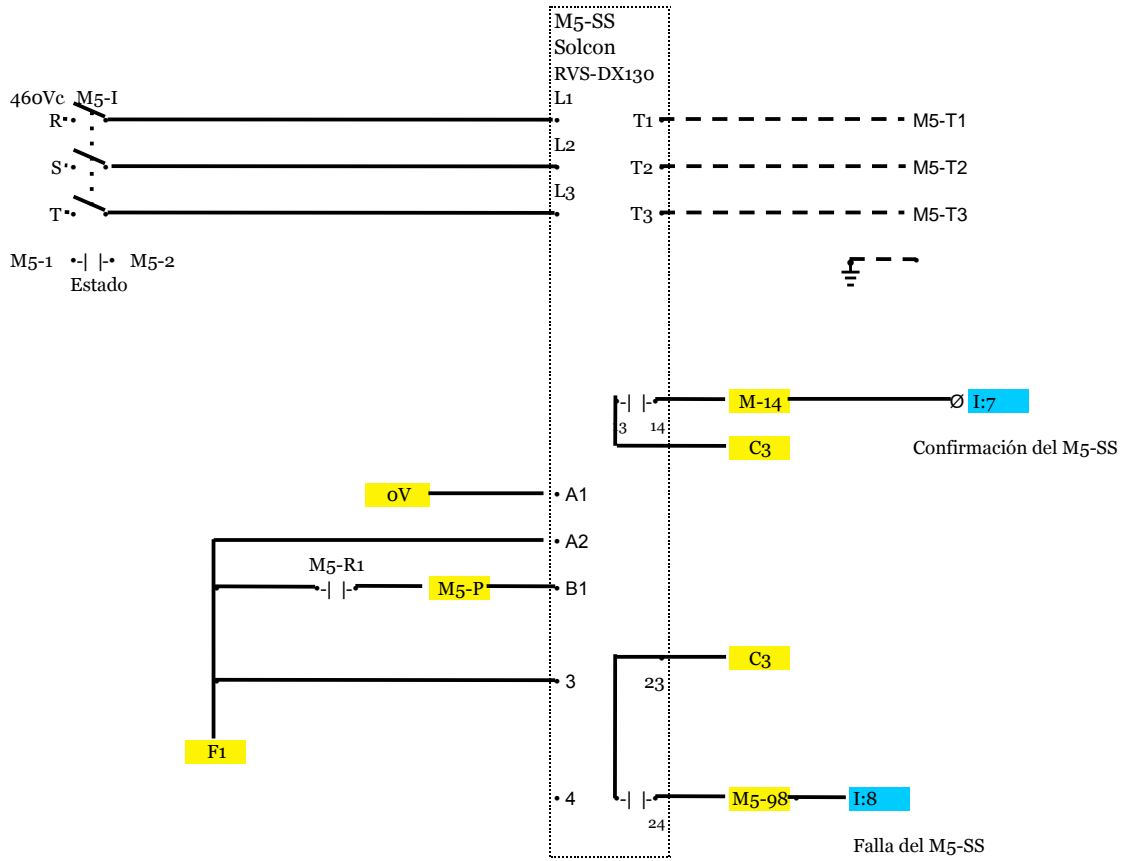

**Bornas**

M5-T1
M5-T2
M5-T3
M5-PE
O:4
I:7
I:8

PLC- Salida orden para energizar  
 PLC- Entrada para confirmación de arranque  
 PLC- Entrada para falla del transportador

M6 TRA002 Transportador cargue 4 silos

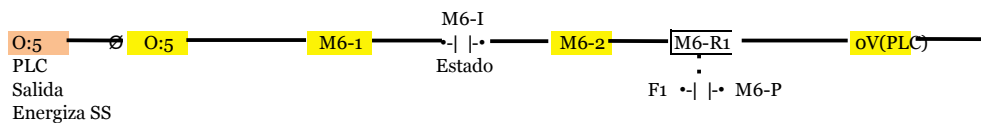
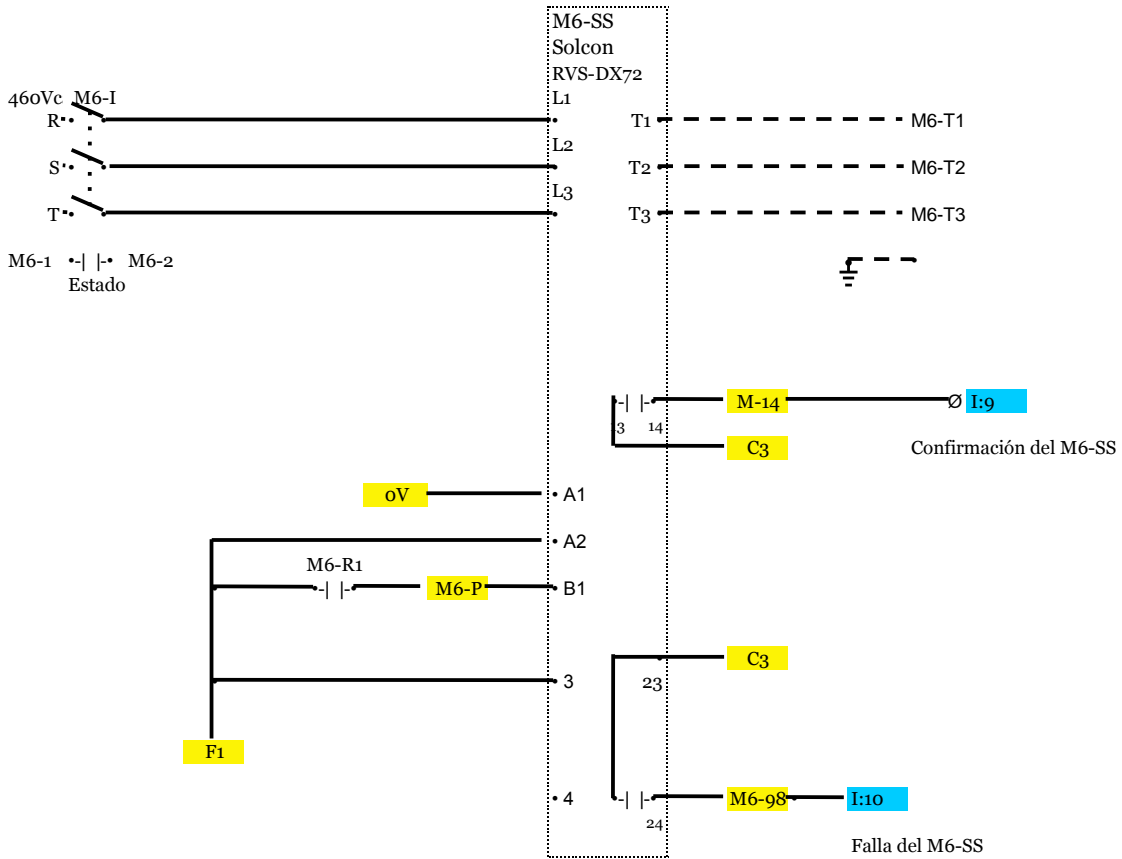

Bornas

- M6-T1
- M6-T2
- M6-T3
- M6-PE

- O:5 PLC- Salida orden para energizar
- I:9 PLC- Entrada para confirmación de arranque
- I:10 PLC- Entrada para falla del trasportador







## FINCA MOSQUERA - ENSAQUE PRODUCTO TERMINADO

### M12 TSFoo4 Sinfin 2 descarga silo 2

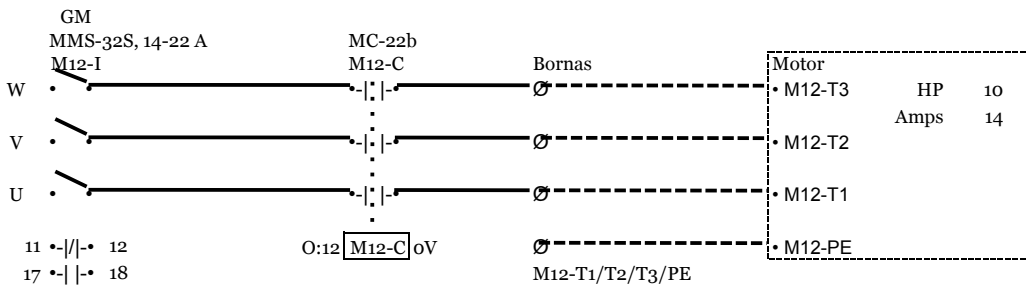

Bornas
M12-T1
M12-T2
M12-T3
M12-PE
CED
I:17
O:12

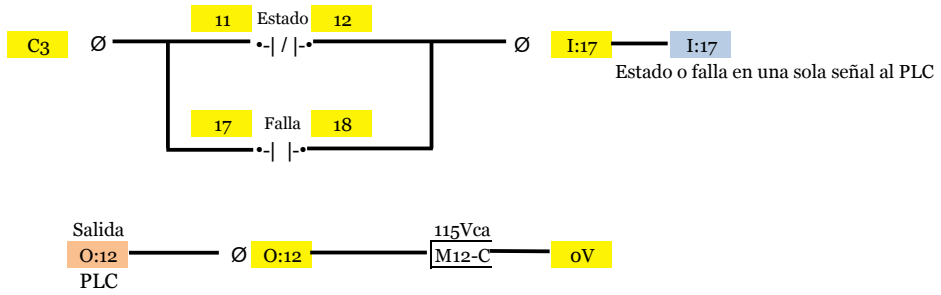

PLC- Salida orden para energizar arrancador

### M13 TSFoo5 Sinfin 1 descarga silo 3

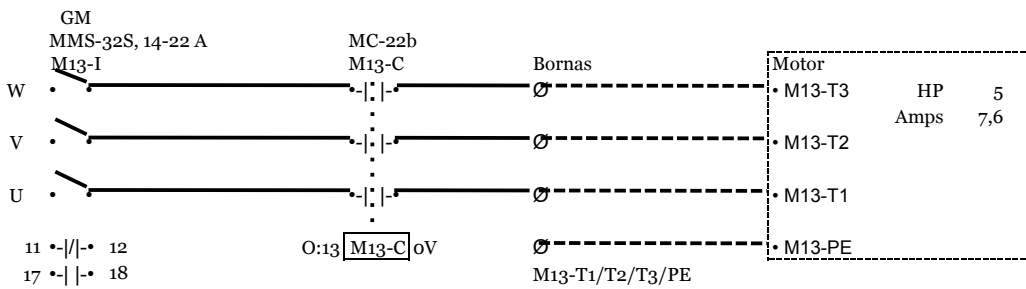

Bornas
M13-T1
M13-T2
M13-T3
M13-PE
CED
I:18
O:13

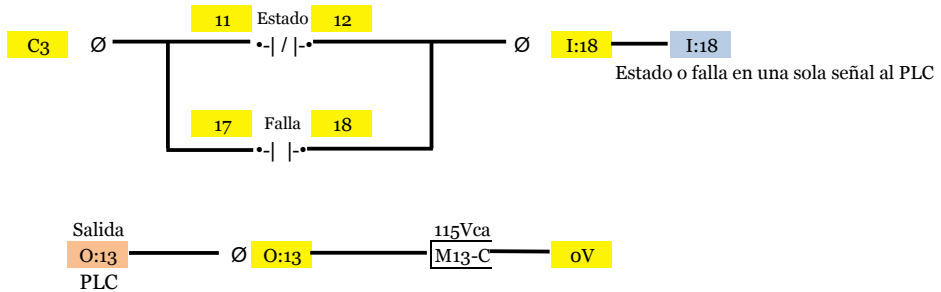

PLC- Salida orden para energizar arrancador

## FINCA MOSQUERA - ENSAQUE PRODUCTO TERMINADO

### M14 TSFoo6 Sinfin 2 descarga silo 3

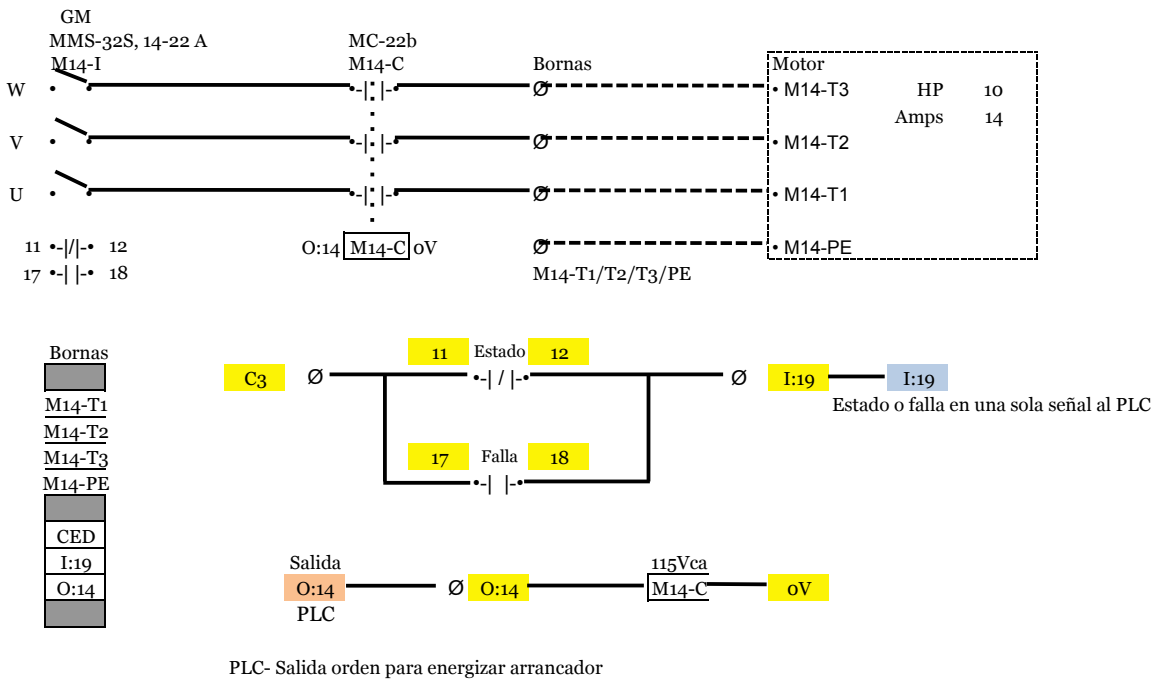

### M15 TSFoo7 Sinfin 1 descarga silo 4

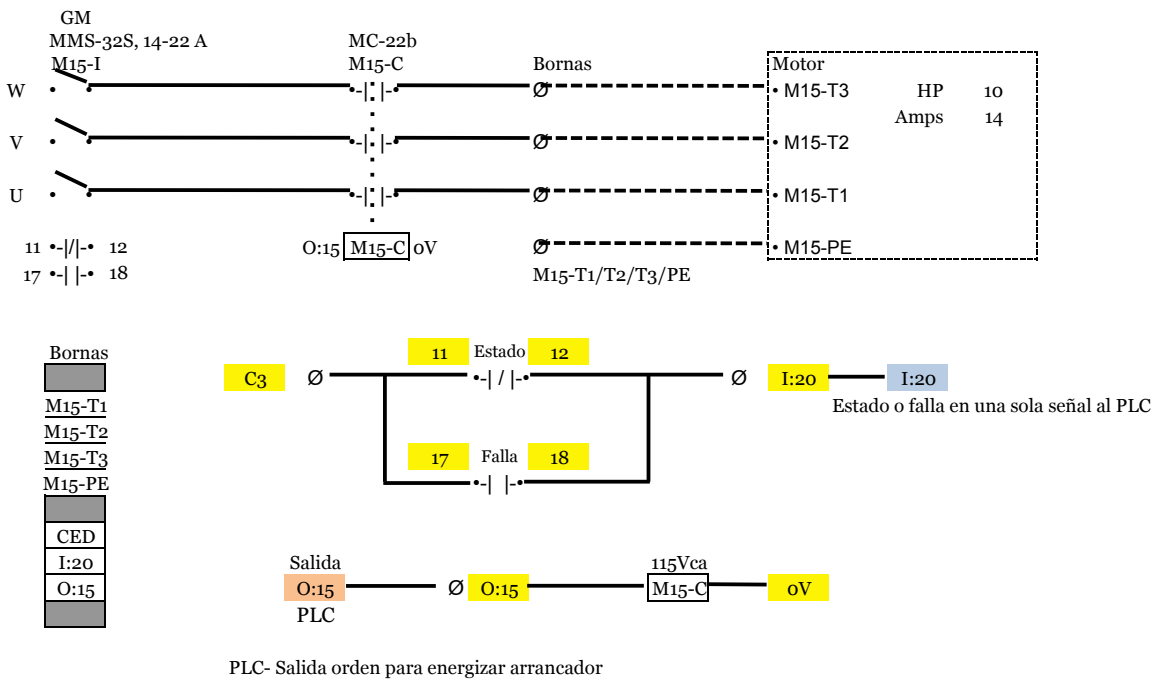

## FINCA MOSQUERA - ENSAQUE PRODUCTO TERMINADO

### M16 TSFoo8 Sinfin 2 descarga silo 4

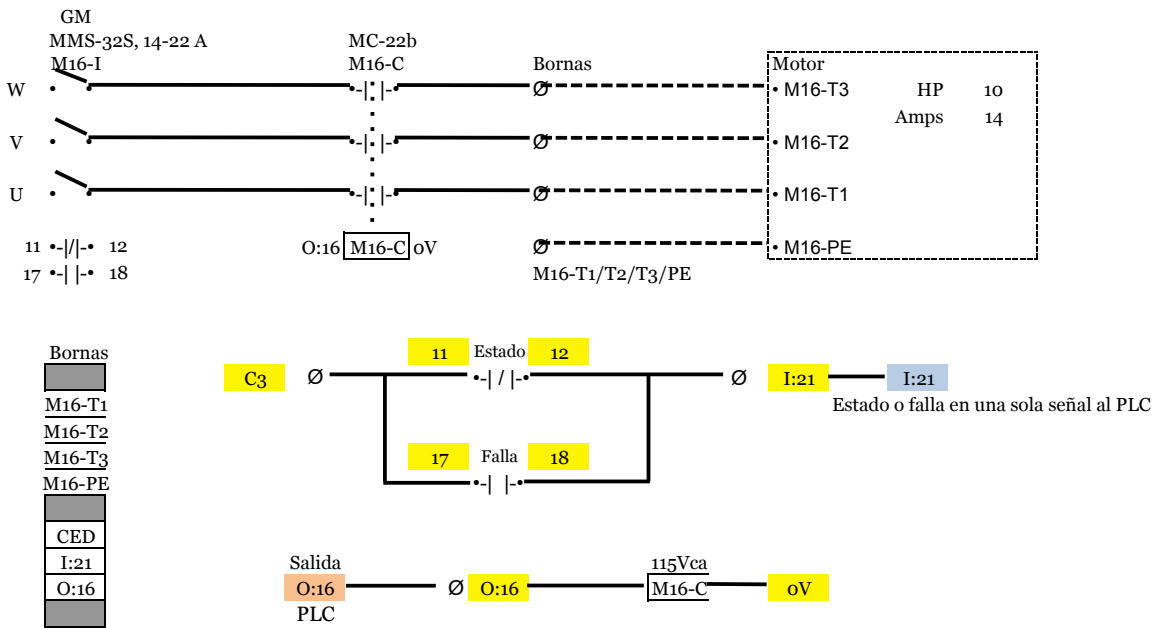

### M17 TRA050 Transportador inclinado descarga silos

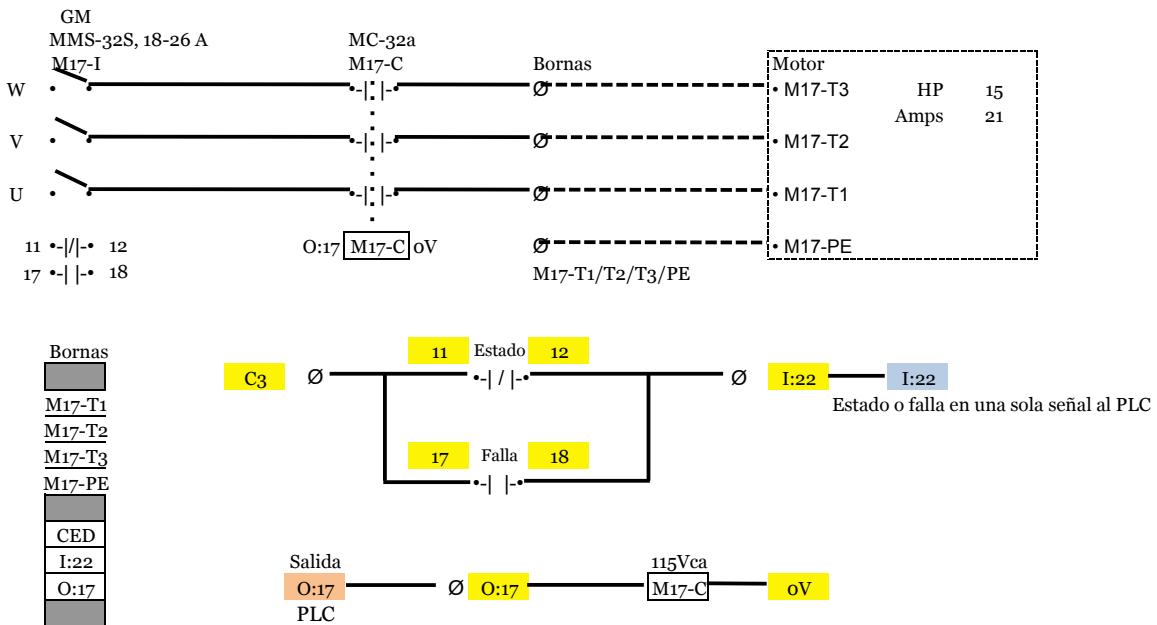

**M18 ELE002 Elevador carga bascula de paso**

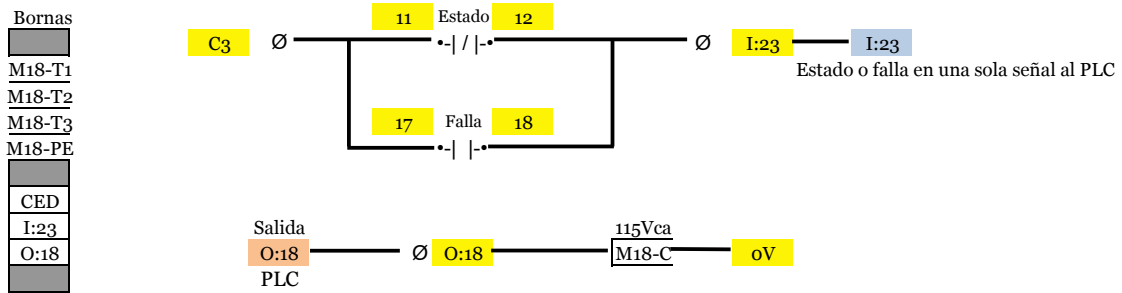
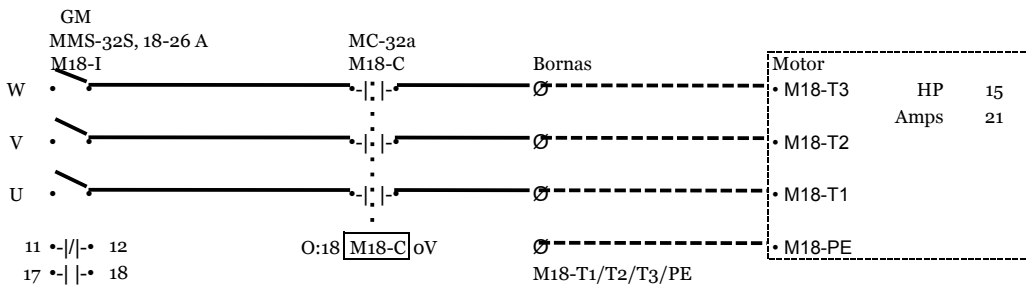

PLC- Salida orden para energizar arrancador

**M19 TRA004 Transportador trasiego 1**

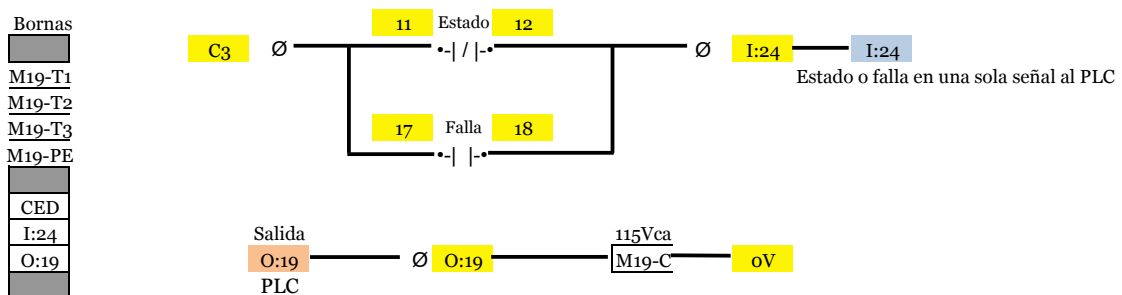
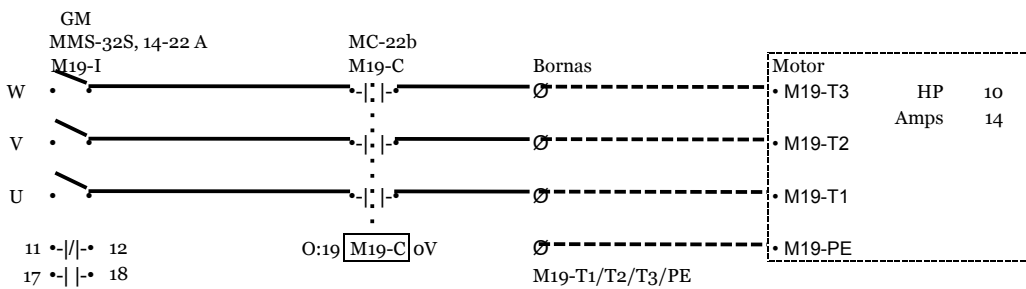

PLC- Salida orden para energizar arrancador

**M20 TRA005 Transportador trasiego 2**

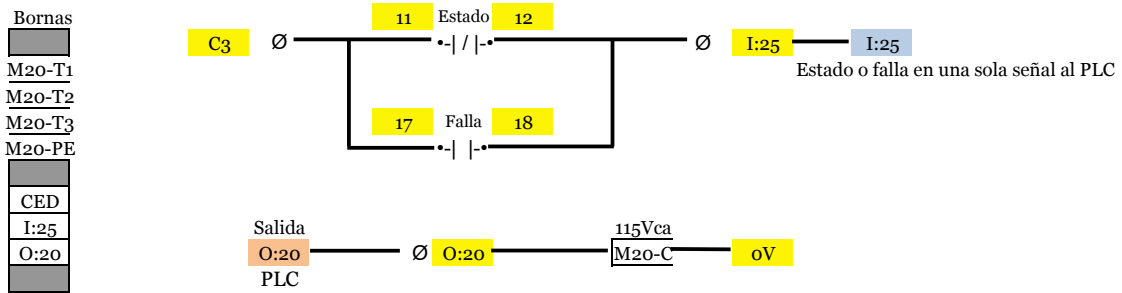
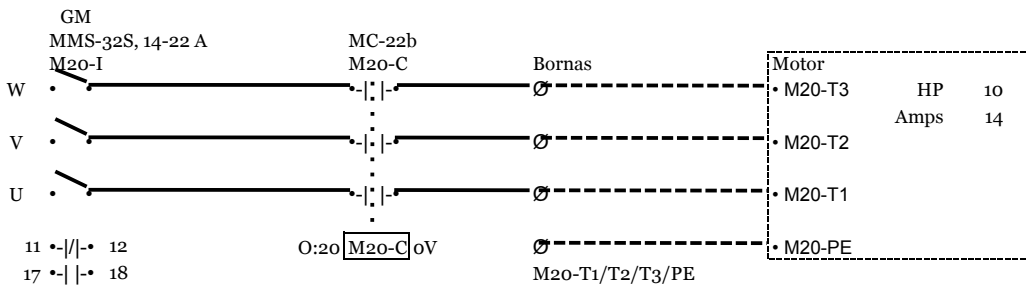

PLC- Salida orden para energizar arrancador

**M21 TRA006 Transportador trasiego 3**

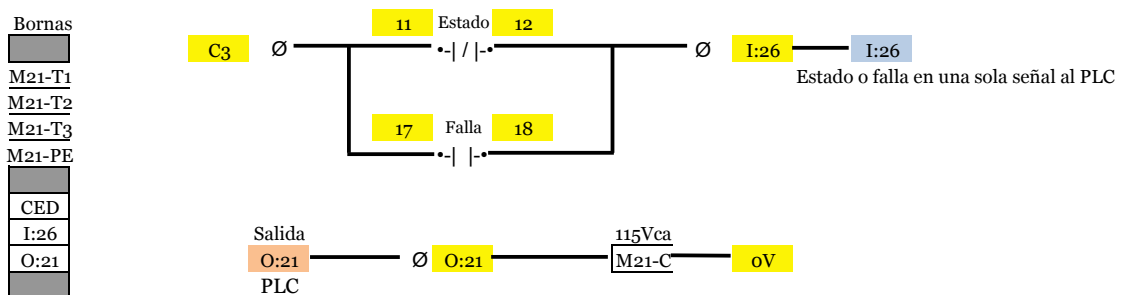
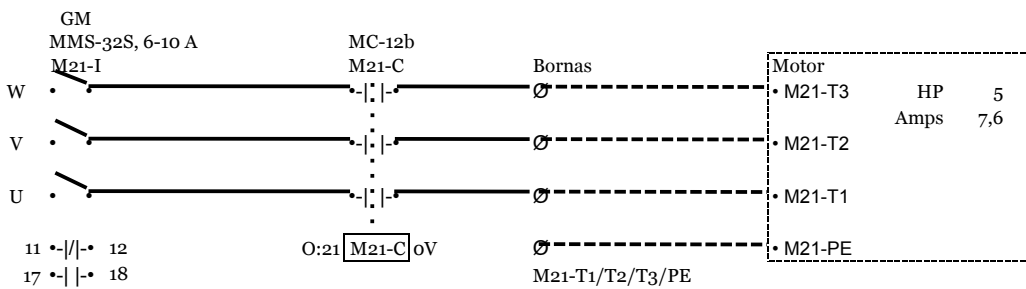

PLC- Salida orden para energizar arrancador

3 Fases - 460Vca - 36 Ka

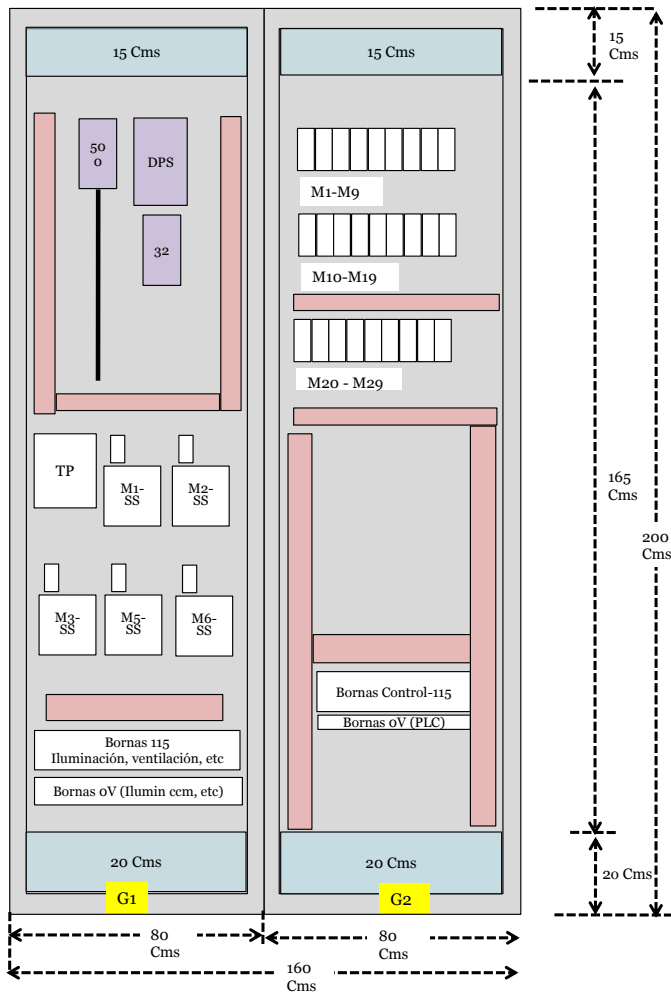

Dimensiones en metros	G1	G2
Altura	2,0	2,0
Ancho	0,8	0,8
Profundidad	0,6	0,6
Lámina perfiles	14	14
Lámina tapas y puertas	16	16
IP	65	65

m2 Kg  
1,6 230

Color RAL 7032

Pueden distribuir los espacios como consideren necesario respecto al tamaño de los equipos, si se tiene que crecer el tamaño del CCM también se puede hacer  
Los dos gabinetes se pueden ir ensamblados  
Atención al huacal

3 Fases - 460Vca - 36 Ka

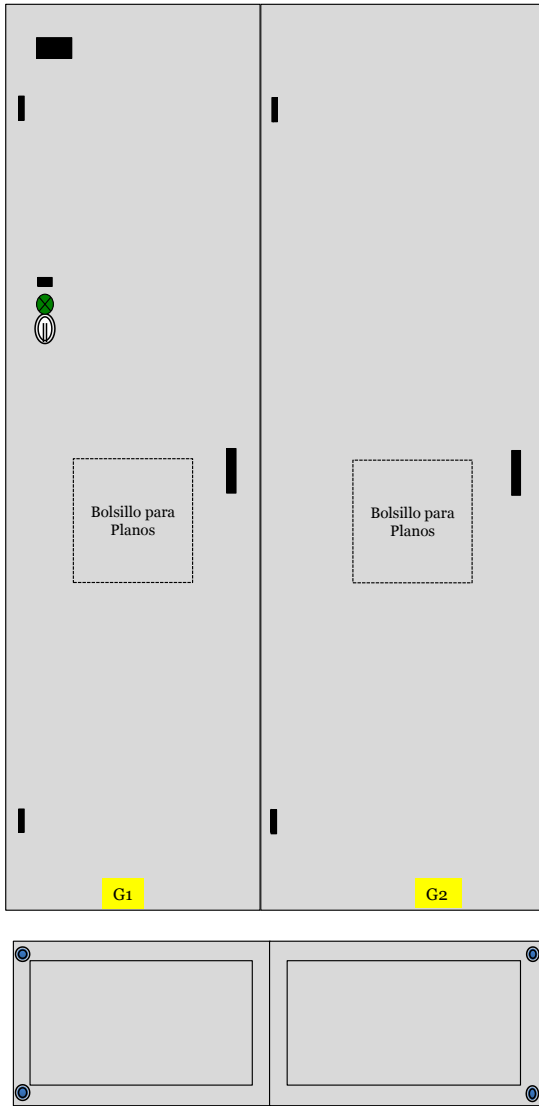

4 Argollas para descargue y descargue  
El tablero debe ir completamente ensamblado

**Nota**

Utilizar el espacio disponible lo mas compacto y eficiente posible con el fin de tener espacio por si se requieren equipos adicionales