

25-TAB DISTRIBUCION 480V SE-4 4.8

3X2/0F+
1X2/0N
+10T
CARCAMO

1.4
480 V

277 V
FLA GTW

DPS Tipo II
1F+N+PE (TNS)
In: 20 kA (8/20)
Up: 1.4 kV

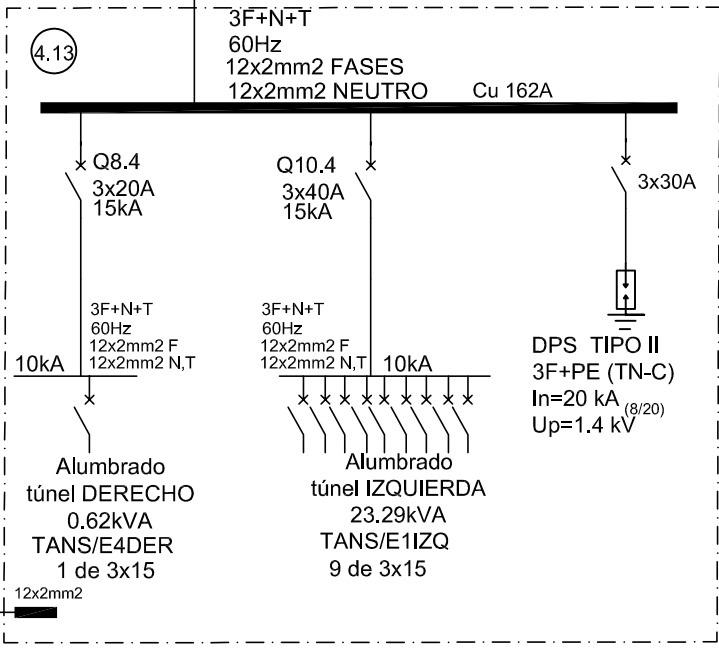

Gabinete trifásico,
(Autosostenido)

El título, cajetín y toda la información contenida en este plano son propiedad exclusiva de Metalandes S.A.S. y no puede ser copiado, usado o distribuido sin el debido permiso de Metalandes S.A.S. Copyright (C) Metalandes S.A.S. 2018 All Rights Reserved

DISEÑO PLANO:
D. MADRID
FECHA:
01/06/2020

DISEÑO:
MGM ING.
FECHA:



METALANDES S.A.S

CLIENTE: MGM INGENIERIA
PROYECTO: TUNEL MULATOS
CONTENIDO: UNIFILAR

ORDEN DE PRODUCCIÓN: 24749-32
TAB DISTRIBUCION 480V
SE-4 4.13
RESPONSABLE DEL PROYECTO:
J. LOPERA

VERSIÓN: 02
ESQUEMA: AIU1
HOJA: 251
DE: 251
FECHA DE IMPRESIÓN:
10-27-2020

RUTA DE ARCHIVO: D:\1.TEMP DIBUJO\2020\M\MGM INGENIERIA\OP 24749 TUNEL DE MULATOS\ELECTRICOS\VERSION 2\AIU1 UNIFILAR.dwg