

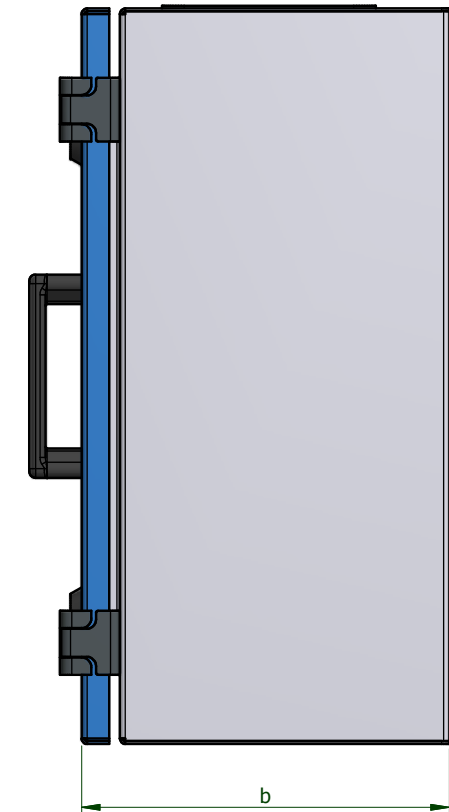

# Modelos MT-ENV-403020/504020/604025

Modelos MT-ENV-403020/504020/604025				
REFERENCIA	ALTURA h	ANCHO a	PROFUNDIDAD b	No. DE ALAS
MT-ENV-403020	400	300	200	1
MT-ENV-504020	500	400	200	1
MT-ENV-604025	600	400	250	1

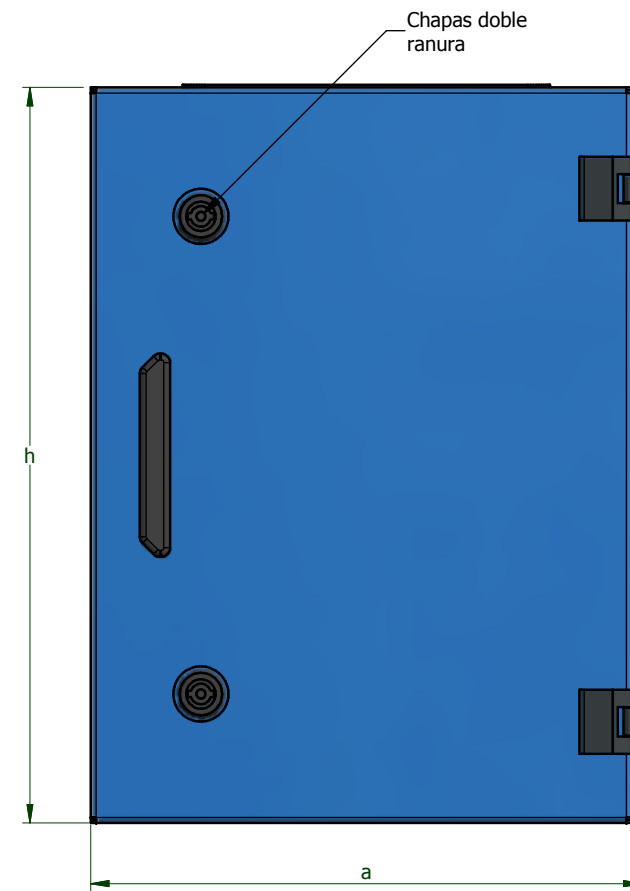
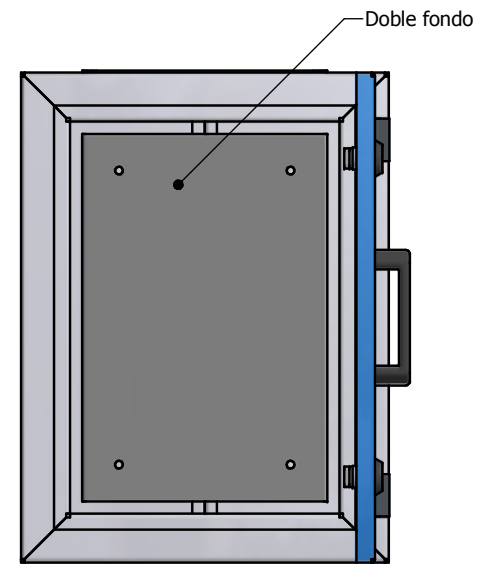
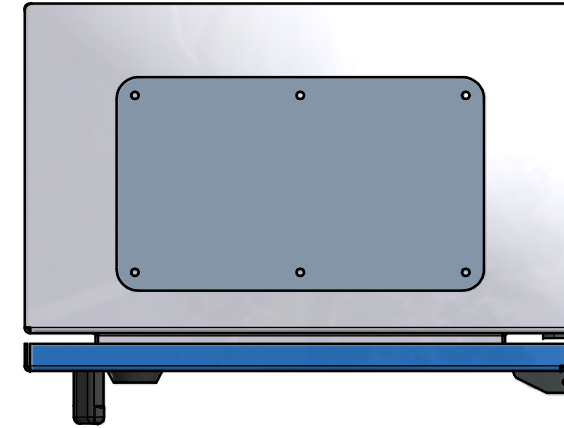
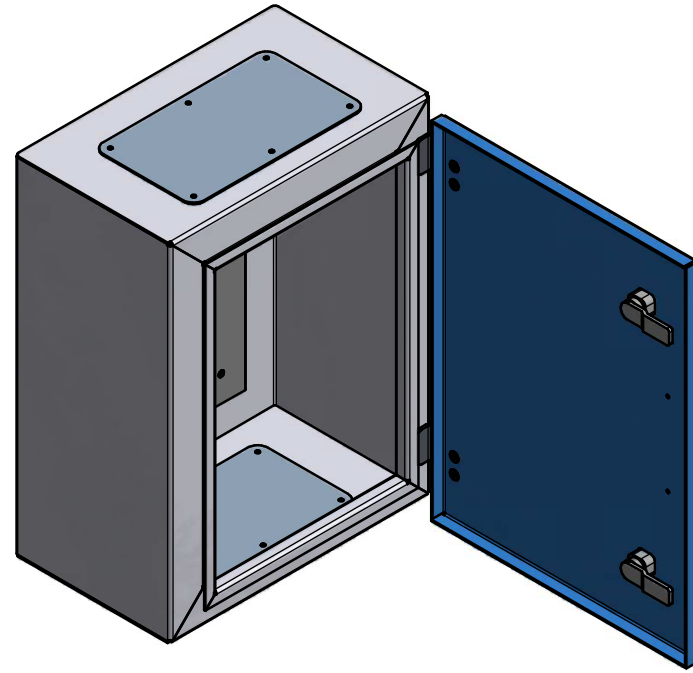
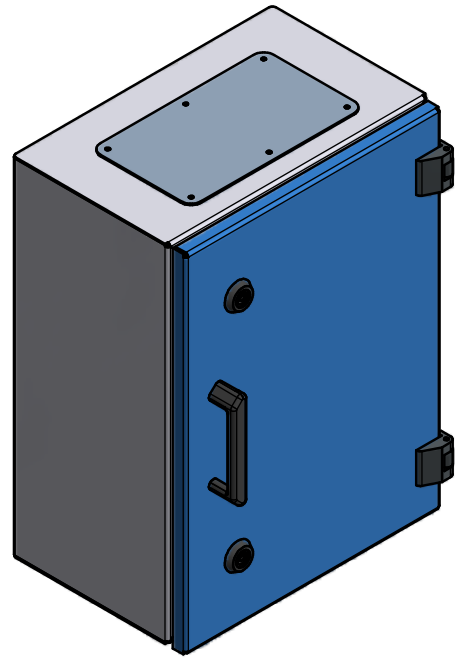

Diseño por: METALANDES S.A.S. Fecha: 14/10/2014		 www.metalandes.com DEPARTAMENTO DE INGENIERIA Y DISEÑO	Proyecto: Homologación Envolventes Vacías IP4X	Cliente: Metalandes	Material: Lámina CR
Revisado por: GCARDONA Fecha: 14/10/2014			Contiene: Ensamble general - Detalle 1	OP:	Dimensiones en milímetros (mm) Tamaño: Personalizado (in)
REV	DESCRIPCION	APROBADO	FECHA	Consecutivo:	Medida crítica Tolerancia +/- 0.5mm ☉ Doble por encima ☒ Doble por debajo
TABLA DE REVISIONES				Archivo: C:\ESTANDARIZACION 2014\INVENTOR 2013\CELDAS\Celdas IP4X\MT-ENV-403020_504020_604025\Ensamblajes\Celdas MT-ENV-403020_504020_604025.iam	Revisión No.0 Hoja 3 Versión No. De 9